

**ACTA DE SUSTENTACIÓN TRABAJO DE GRADO
FACULTAD DE EDUCACIÓN**

Siendo el día 03 del mes de diciembre del año 2019, en el programa de la Licenciatura en Educación Artística con énfasis en Danza y Teatro, se presenta el trabajo de grado titulado “Sistematización EAPEAT Carnaval de Negros Y Blancos Pasto Nariño, 2019”, de autoría del estudiante, Wilson Lavacude Parra con c.c. 79513491 de Bogotá y código estudiantil 11381917402, respectivamente; en sustentación pública como requisito para optar por el título profesional como se dispone en el Acuerdo 048 de la UAN y el reglamento de trabajos de grados de la Facultad de Educación.

Iniciando a las horas 2:00 pm en el salón audiovisuales 1 contando con la presencia del jurado 1 Luís Eduardo Gil Nieves y el jurado 2 Martha Lucía Jiménez Gutiérrez; quienes luego de la lectura del documento escrito y la escucha de la sustentación deliberaron:

Concepto global:

El trabajo presentado por el estudiante se realizó bajo de la modalidad de sistematización de experiencias, de la EAPEAT realizada al Carnaval de Negros y Blancos de la ciudad de Pasto Nariño en enero del presente año, que tuvo como resultado la puesta en escena: “Narvárez, que hay en el cueche”. El aporte del estudiante a la presente sistematización fue la realización de la memoria audiovisual de toda la vivencia. Desde el trabajo de campo realizado con los diferentes cultores del carnaval que fueron entrevistados por el equipo de trabajo que hizo parte de la salida, como al proceso de montaje de la obra y la temporada que tuvo la obra al cierre del semestre académico.

La memoria audiovisual realizada por el estudiante aporta significativamente a la vivencia mencionada con anterioridad, puesto que permitirá la difusión de todo el proceso y resultado a la comunidad académica y artística en general, favoreciendo la circulación del montaje a nuevos espacios.

El trabajo escrito cumple con los requisitos de la modalidad del trabajo de grado, se solicita al estudiante realizar ajustes finales antes de la impresión.

Y que el trabajo presentado:

Criterio	En alto grado (3) En mediano grado (2) En bajo grado (1)	Argumento
Permite evaluar los aprendizajes del estudiante de acuerdo al perfil de egreso del programa	3	Si, puesto que con su trabajo le aporta a la vivencia que es uno de los principios fundamentales del programa
Evidencia el logro de los objetivos de formación del programa	3	De manera clara, tanto en el documento escrito, como en la sustentación de la sistematización
De acuerdo al perfil de egreso del estudiante se cumplen los desarrollos humanísticos, pedagógicos, disciplinares e investigativos del programa.	3	El documento y el material audiovisual denotan el cumplimiento de los desarrollos humanísticos y pedagogos e investigativos a lo largo de la experiencia y realización del trabajo.
El desarrollo de la investigación cumple con los aspectos formativos señalados en el PEP y PEI del programa.	3	El trabajo de grado si cumple con los aspectos formativos señalados en el PEP, puesto que se desarrolla dentro de una de las modalidades de grado establecida por la Facultad de Educación, con la metodología de sistematización de experiencias.

Emiten el siguiente concepto final de evaluación:

	Proceso	Escrito	Sustentación	Autoevaluación	Nota
Jurado1 (30%)	NA	4.5 (50%)	4.5 (40%)	4.5 (10%)	4.5
Jurado 2 (30%)	NA	4.5 (50%)	4.5 (40%)	4.5 (10%)	4.5
Asesor (40%)	4.5 (90%)			4.5 (10%)	4.5
Nota final					4.5

Por tanto, el trabajo de grado se considera:

APROBADO POSTULADO MERITORIO
 NO APROBADO POSTULADO LAUREADO

Observaciones presentadas durante la sesión:

Se solicitó a la estudiante ajustar el video del carnaval colocándole a cada modalidad subtítulos, ya que es importante que las personas que lo observen tengan claridad sobre la modalidad observada.

En común acuerdo se firma el acta con las instancias presentes:

Asesor

Nombre: ANGÉLICA NIEVES

Firma:

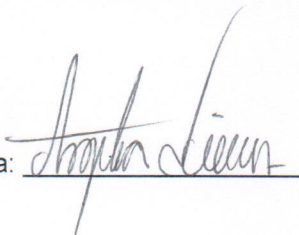

Jurado N° 1

Nombre: MARTHA JIMÉNEZ

Firma:

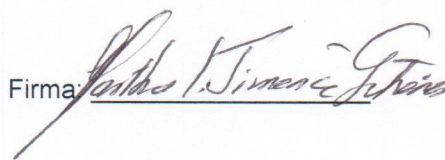

Jurado N° 2

Nombre: LUIS EDUARDO NIEVES

Firma:

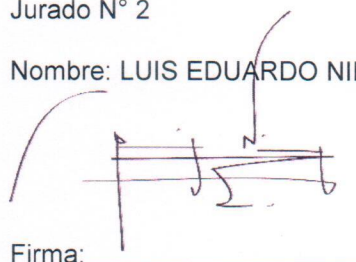

	SISTEMA INTEGRADO DE GESTIÓN - SIGUAN	Código:	GAB-F-1-004
	GESTIÓN SINABI	Versión:	2
	AUTORIZACIÓN DE LOS AUTORES PARA LA CONSULTA, PUBLICACIÓN Y REPRODUCCIÓN ELECTRÓNICA DE TRABAJOS DE GRADO	Fecha:	2017/11/15

Yo, Wilson Lavacode Parra mayor de edad, identificado con CC X CE TI N° 79.513.491 de Bogotá, actuando en nombre propio, en mi calidad de autor del trabajo de grado o Tesis, titulado:

Sistematización EAPEAT Carnaval de Negros y Blancos Pato Marino 2019

presentado y aprobado en el año 2019 como requisito para optar el título de

Le. Artes Escénicas, autorizamos al Sistema Nacional de Bibliotecas para que, con fines académicos y de manera gratuita, presente a la comunidad educativa la producción intelectual de la **UNIVERSIDAD ANTONIO NARIÑO**, a través de la visibilidad de su contenido de la siguiente manera:

1. Los usuarios puedan consultar el contenido de este trabajo de grado en los sitios web que administra la Universidad Antonio Nariño, en Base de Datos, en otros Catálogos y en otros sitios Web, Redes y Sistemas de Información nacionales e internacionales "Open Access" y en las redes de información del país y del exterior, con las cuales tenga convenio la Universidad Antonio Nariño.
2. Permita la consulta a los usuarios interesados en el contenido de este trabajo, para todos los usos que tengan finalidad académica, ya sea en formato CD-ROM o digital desde Internet, Intranet, etc., y en general para cualquier formato conocido o por conocer.
3. Continúo conservando los correspondientes derechos sin modificación o restricción alguna puesto que, de acuerdo con la legislación colombiana aplicable, el presente es un acuerdo jurídico que en ningún caso conlleva la enajenación del derecho de autor y sus conexos.

De conformidad con lo establecido en la Ley 23 de 1982, Ley 44 de 1993, Decisión Andina 351 de 1993, Decreto 460 de 1995 y demás normas generales sobre la materia, utilice y use en todas sus formas, los derechos patrimoniales de reproducción, comunicación pública, transformación y distribución (alquiler, préstamo público e importación) que me corresponden como creador de la obra objeto del presente documento.

EL (LOS) AUTOR (ES) - ESTUDIANTES, manifiesta que la obra objeto de la presente autorización es original y la realizó sin violar o usurpar derechos de autor de terceros, por lo tanto la obra es de su exclusiva autoría y tiene la titularidad sobre la misma. CLAUSULA DE INDEMNIDAD: En caso de presentarse cualquier reclamación o acción por parte de un tercero en cuanto a los derechos de autor sobre la obra en cuestión, EL ESTUDIANTE - AUTOR, asumirá toda la responsabilidad, y saldrá en defensa de los derechos aquí autorizados; para todos los efectos la Universidad actúa como un tercero de buena fe; así mismo el acá firmante dejará indemne a la Universidad de cualquier reclamación o perjuicio.

Para constancia se firma el presente documento en Bogotá (Ciudad), a los 21 días del mes Julio de 2020.

AUTOR Y/O ESTUDIANTE

Firma	<u>Wilson Lavacode Parra.</u>
Nombre	<u>Wilson Lavacode Parra</u>
c.c.	<u>79.513.491 de Bogotá</u>

NOTA IMPORTANTE: El autor certifica que conoce las derivadas jurídicas que se generan en aplicación de los principios del derecho de autor.

SISTEMATIZACIÓN *EAPEAT*
CARNAVAL DE NEGROS Y BLANCOS PASTO NARIÑO 2019

WILSON LAVACUDE PARRA

Tutor

ANGÉLICA DEL PILAR NIEVES GIL

UNIVERSIDAD ANTONIO NARIÑO
FACULTAD DE EDUCACIÓN
LICENCIATURA EN ARTES ESCÉNICAS
TRABAJO DE GRADO
BOGOTÁ D.C.

2019

OBJETIVOS

Objetivo General

Realizar la sistematización en formato audiovisual de la experiencia artístico-pedagógica al estado actual de la tradición, elaborada por las maestras en formación de la cátedra de carnaval, efectuada en Pasto Nariño, del 1 al 6 de enero 2019, en el marco del carnaval de negros y blancos.

Objetivos específicos

Compilar los momentos de la *EAPEAT* realizada al carnaval respecto a los elementos tradicionales encontrado en las entrevistas a maestros artesanos pertenecientes a la familia Narváez, colectivos coreográficos, murgas, carrozas, vestuario y maquillaje.

Levantar la memoria audiovisual de la creación artística Narváez ¿Qué hay en el cueche?

Identificar los elementos relevantes de la tradición nariñense en la creación artística Narváez ¿Qué hay en el cueche? para la visibilización y circulación.

Tabla de contenido

Capítulo Primero – Marco teórico	Pag 11
1. Acercamiento al Carnaval de Negros y Blancos	Pag 11
1.1 Breve reseña acerca del origen del Carnaval de Negros y Blancos	Pag 11
1.2 Preparación del Carnaval de Negros y Blancos 2019	Pag14
Capítulo Segundo la Tradición de la Familia Narváez	Pag 25
2. Aportes del Maestro Sigifredo Narváez a el carnaval de Negros y blancos	Pag 25
2.1 Transmisión de una tradición de generación a generación	Pag 27
2.2 Comparsa del maestro Esteban Narváez	Pag 29
2.3 <i>EAPEAT</i> en los Días de Carnaval	Pag 34
2.4 Memoria audiovisual	Pag 44
Capitulo Tercero Fases de la Sistematización	Pag 48
3.1 Producción	Pag 48
3.2 Post – Producción	Pag 52
3.3 Compilación de la <i>EAPEAT</i>	Pag 56
3.4 Memoria audiovisual Narváez ¿Qué hay en el cueche?.....	Pag 72
3.5 Material de visibilización	Pag 79

Lista de Figuras

Figura 1. EAPEAT (2019). Entrevista al Maestro Esteban Narváez. [Imagen]. Recuperada de la Compilación Audiovisual.	18
Figura 2. EAPEAT (2019). Entrevista al Licenciado Óscar Bernabé Fajino España. [Imagen]. Recuperada de la Compilación Audiovisual.....	20
Figura 3. Hernández, K. (2019). Fotografía Tomada durante el Desfile Magno. Safari por Colombia. [Fotografía]. Imagen Recuperada de EAPEAT Negros y Blancos.	21
Figura 4. EAPEAT (2019). Taller Maestro Hernán Narváez. Entrevista, Zulma Carlota Villota Guerrero). [Imagen]. Recuperada de la Compilación Audiovisual.	22
Figura 5. Luis, V. (2019) Fotografía Tomada durante el Desfile Magno. Safari por Colombia. [Fotografía]. Extraída de EAPEAT Negros y Blancos.....	22
Figura 6. EAPEAT (2019). Entrevista Maestro Álvaro Rafael Torres. [Imagen]. Recuperado de la Compilación Audiovisual.	24
Figura 7. Hernández, K. (2019). Fotografía Tomada Durante el Desfile de Colectivos. Coreográficos Proyección Goretí. [Fotografía]. Recuperada de la EAPEAT Negros y Blancos.	25
Figura 8. EAPEAT (2019). Entrevista Maestro Sigifredo Narváez. [Imagen]. Recuperado de la Compilación Audiovisual.....	27
Figura 9. Luis, V. (2019). Fotografía Tomada Durante la Entrevista al Maestro Sigifredo Narváez. [Fotografía]. Recuperado de EAPEAT Negros y Blancos.....	28
Figura 10. González, N. (2019). Fotografía Tomada Durante la Entrevista al Maestro Sigifredo Narváez. [Fotografía]. Recuperado de EAPEAT Negros y Blancos.....	29
Figura 11. González, N. Fotografía Tomada durante el Desfile Magno. Comparsas/carrozas. [Fotografía]. Recuperado EAPEAT Negros y Blancos.....	30
Figura 12. González, N (2019). Fotografía Tomada Durante el Desfile Magno. Comparsas/carrozas. Orígenes Maestro Esteban Narváez (2019). [Fotografía]. Recuperado EAPEA Negros y Blancos.....	31
Figura 13. Sarmiento, T. (2019). Fotografía Tomada en Taller del Maestro Esteban Narváez. [Fotografía]. Recuperado de EAPEAT Negros y Blancos.....	32
Figura 14. Sarmiento, T. (2019). Fotografía Tomada Durante el Desfile Magno. Comparsas/carrozas. Orígenes Maestro Esteban Narváez. Fotografía] Recuperado de EAPEAT Negros y Blancos.	33
Figura 15. Sarmiento, T. (2019). Fotografía Tomada Durante el Desfile Magno. Comparsas/carrozas. Orígenes Maestro Esteban Narváez. [Fotografía]. Recuperado de EAPEAT Negros y Blancos.	33
Figura 16. Correa, D. (2019). Fotografía tomada Durante el Carnavalito. Desfile de Niñas y Niños. [Fotografía] Recuperado de EAPEAT Negros y Blancos.	35
Figura 17. González, N. (2019). Fotografía Tomada Durante el Desfile de Colectivos coreográficos. Fundación Cultural Sindamanoy. [Fotografía]. Recuperado de EAPEAT Negros y Blancos.	36
Figura 18. Luis, V. (2019). Fotografía Tomada Durante el Desfile de Colectivos coreográficos. Raza Libertad. [Fotografía]. Recuperado de EAPEAT Negros y Blancos.....	37

Figura 19. Hernández, K. (2019). Fotografía Tomada Durante el Desfile de La Familia Castañeda. [Fotografía]. Recuperado de EAPEAT Negros y Blancos.....	38
Figura 20. Hernández, K. (2019). Fotografía Tomada Durante el Desfile de la Familia Castañeda. [Fotografía]. Recuperado de EAPEAT Negros y Blancos.....	38
Figura 21. Hernández, K. (2019). Fotografía Tomada en el Taller del Maestro Hernán Narváez. [Fotografía]. Recuperado de EAPEAT Negros y Blancos.....	39
Figura 22. Correa, D. (2019). Fotografía Tomada el Día de Negritos. Taller Familia Narváez. [Fotografía]. Recuperado de EAPEAT Negros y Blancos.....	40
Figura 23. González, N. (2019). Fotografía Tomada el Día de Negritos. Taller Maestro Hernán Narváez. [Fotografía]. Recuperado de EAPEAT Negros y Blancos.....	40
Figura 24. González, N. (2019). Fotografía Tomada el Día de la Entrevista al Maestro Sigifredo Narváez. [Fotografía]. Recuperado de EAPEAT Negros y Blancos.....	41
Figura 25. Sarmiento, T. (2019). Fotografía Tomada Durante el Desfile Magno. Comparsa Orígenes. [Fotografía]. Recuperado de EAPEAT Negros y Blancos.	42
Figura 26. Sarmiento (2019). Fotografía Tomada Durante el Desfile Magno. Comparsa Orígenes. [Fotografía]. Recuperado de EAPEAT Negros y Blancos.	42
Figura 27. Programa de Mano. Narváez ¿Que hay en el cueche? Elaboración Propia.	47
Figura 28. González, N. (2019). Ejemplo de fotografía con Luz Natural. [Fotografía]. Carroza Motorizada. Recuperado de EAPEAT Negros y Blancos.	50
Figura 29. González, N. (2019). Ejemplo de Fotografía tomada con Luz Artificial. Taller Maestro Narváez. [Fotografía]. Recuperado de EAPEAT Negros y Blancos.....	51
Figura 30. Alvarado, V. (2019). Ejemplo de Diseño de Luz Para Teatro. [Fotografía]. Recuperado de la memoria visual de la Creación Artística Narváez ¿Qué hay en el cueche?	51
Figura 31. Visualización de Material audiovisual, (2019). Elaboración Propia.	53
Figura 32. Visualización de Material audiovisual, (2019). Elaboración Propia.	53
Figura 33. Sonorización de Material audiovisual, (2019). Elaboración Propia.	54
Figura 34. Colorización de Material Audiovisual EAPAT (2019). Elaboración Propia.....	55
Figura 35. Colorización de Material audiovisual (2019). Elaboración Propia.....	56
Figura 36. Edición Cabezote EAPETA (2019). Elaboración Propia.....	58
Figura 37. González, N. (2019). Fotografía Tomada Durante la Entrevista al Maestro Sigifredo Narváez. [Imagen]. Recuperado de EAPEAT Negros y Blancos.	58
Figura 38. González, N. (2019). Fotografía Tomada Durante la Entrevista al Maestro Sigifredo Narváez. [Imagen]. Recuperado de EAPEAT Negros y Blancos.	59
Figura 39. Correa, D. (2019). Fotografía Tomada Durante la Entrevista al Maestro Sigifredo Narváez. [Imagen]. Recuperado de EAPEAT Negros y Blancos.	59
Figura 40. Daniela, C. (2019). Fotografía Tomada Durante la Entrevista al Maestro Sigifredo Narváez. [Imagen]. Recuperado de EAPEAT Negros y Blancos.	60
Figura 41. Daniela, C. (2019). Fotografía Tomada Durante la Entrevista al Maestro Sigifredo Narváez. [Imagen]. Recuperado de EAPEAT Negros y Blancos.	60
Figura 42. Luis, V. (2019). Fotografía Tomada Durante el Desfile de los Colectivos Coreográficos. [Imagen]. Recuperado de EAPEAT Negros y Blancos.....	61
Figura 43. Luis, V. (2019). Fotografía Tomada Durante el Desfile de los Colectivos Coreográficos. [Imagen]. Recuperado de EAPEAT Negros y Blancos.....	61
Figura 44. Luis, V. (2019). Fotografía Tomada Durante el Desfile de los Colectivos Coreográficos. [Imagen]. Recuperado de EAPEAT Negros y Blancos.....	62

Figura 45. Luis, V. (2019). Fotografía Tomada Durante el Desfile de los Colectivos Coreográficos. [Imagen]. Recuperado de EAPEAT Negros y Blancos.	62
Figura 46. Luis, V. (2019). Fotografía Tomada Durante el Desfile de los Colectivos Coreográficos. [Imagen]. Recuperado de EAPEAT Negros y Blancos.	63
Figura 47. Luis, V. (2019). Fotografía Tomada Durante el Desfile de los Colectivos Coreográficos. [Imagen]. Recuperado de EAPEAT Negros y Blancos.	63
Figura 48. Correa, D. (2019). Fotografía Tomada en Entrevista Álvaro Rafael Torres. [Imagen]. Recuperado de EAPEAT Negros y Blancos.	64
Figura 49. Correa, D. (2019). Fotografía Tomada en Entrevista Álvaro Rafael Torres. [Imagen]. Recuperado de EAPEAT Negros y Blancos.	64
Figura 50. Sarmiento, T. (2019). Fotografía Tomada durante el Desfile de La Familia Castañeda. [Imagen]. Recuperado de EAPEAT Negros y Blancos.	65
Figura 51. Sarmiento, T. (2019). Fotografía Tomada durante el Desfile de La Familia Castañeda. [Imagen]. Recuperado de EAPEAT Negros y Blancos.	65
Figura 52. Sarmiento, T. (2019). Fotografía Tomada durante el Desfile de La Familia Castañeda. [Imagen]. Recuperado de EAPEAT Negros y Blancos.	66
Figura 53. Sarmiento, T. (2019). Fotografía Tomada durante el Desfile de La Familia Castañeda. [Imagen]. Recuperado de EAPEAT Negros y Blancos.	66
Figura 54. EAPEAT (2019). Imagen de Entrevista a el Maestro Esteba Narváez. [Imagen]. Recuperado de la Compilación Audiovisual.	67
Figura 55. EAPEAT (2019). Imagen de Entrevista a el Maestro Esteba Narváez. [Imagen]. Recuperado de la Compilación Audiovisual.	67
Figura 56. EAPEAT (2019). Fotografía Tomada en la Entrevista a Zulma Villota. [Imagen]. Recuperado de la Compilación Audiovisual.	68
Figura 57. González. N (2019). Fotografía Tomada en el Taller Familia Narváez. [Fotografía]. Recuperado de EAPEAT Negros y Blancos.	68
Figura 58. Sarmiento, T. (2019). Fotografía Tomada Durante el Desfile Magno. [Fotografía]. Recuperado de EAPEAT Negros y Blancos.	69
Figura 59. Sarmiento, T. (2019). Fotografía Tomada Durante el Desfile Magno. [Fotografía]. Recuperado de EAPEAT Negros y Blancos.	69
Figura 60. Sarmiento, T. (2019). Fotografía Tomada Durante el Desfile Magno. [Fotografía]. Recuperado de EAPEAT Negros y Blancos.	70
Figura 61. Sarmiento, T. (2019). Fotografía Tomada Durante el Desfile Magno. [Fotografía]. Recuperado de EAPEAT Negros y Blancos.	70
Figura 62. Sarmiento, T. (2019). Fotografía Tomada Durante el Desfile Magno. [Fotografía]. Recuperado de EAPEAT Negros y Blancos.	71
Figura 63 Sarmiento, T. (2019). Fotografía Tomada Durante el Desfile Magno. [Fotografía]. Recuperado de EAPEAT Negros y Blancos.	71
Figura 64. Guzmán, E. (2019). Fotografía Tomada a la Creación Artística Narváez ¿Qué hay en el cueche? (2019). [Fotografía]. Recuperado de Memoria Audiovisual EAPEAT Negros y Blancos.	74
Figura 65. Guzmán, E. (2019). Fotografía Tomada a la Creación Artística Narváez ¿Qué hay en el cueche? (2019). [Fotografía]. Recuperado de Memoria Audiovisual EAPEAT Negros y Blancos.	74
Figura 66. Guzmán, E. (2019). Fotografía Tomada a la Creación Artística Narváez ¿Qué hay en el cueche? (2019). [Fotografía]. Recuperado de Memoria Audiovisual EAPEAT Negros y Blancos.	75

Figura 67. Guzmán, E. (2019). Fotografía Tomada a la Creación Artística Narváez ¿Qué hay en el cueche? (2019). [Fotografía]. Recuperado de Memoria Audiovisual EAPEAT Negros y Blancos.	75
Figura 68. Guzmán, E. (2019). Fotografía Tomada a la Creación Artística Narváez ¿Qué hay en el cueche? (2019). [Fotografía]. Recuperado de Memoria Audiovisual EAPEAT Negros y Blancos.	76
Figura 69. Alvarado, B. (2019). Fotografía Tomada a la Creación Artística Narváez ¿Qué hay en el cueche? (2019). [Fotografía]. Recuperado de Memoria Audiovisual EAPEAT Negros y Blancos.	77
Figura 70 Alvarado, B. (2019). Fotografía Tomada a la Creación Artística Narváez ¿Qué hay en el cueche? (2019). [Fotografía]. Recuperado de Memoria Audiovisual EAPEAT Negros y Blancos.	77
Figura 71. Alvarado, B. (2019). Fotografía Tomada a la Creación Artística Narváez ¿Qué hay en el cueche? (2019). [Fotografía]. Recuperado de Memoria Audiovisual EAPEAT Negros y Blancos.	78
Figura 72. Alvarado, B. (2019). Fotografía Tomada a la Creación Artística Narváez ¿Qué hay en el cueche? (2019). [Fotografía]. Recuperado de Memoria Audiovisual EAPEAT Negros y Blancos.	79
Figura 73. Poster. Narváez ¿Qué hay en el cueche? (2019). Elaboración Propia.	80
Figura 74. Poster. [Imagen]. Festival Teatro Quimera (2019). Recuperado de https://www.facebook.com/amigos.teatro.quimera/photos/a.800084806766241/2659145374193499	81
Figura 75. ¿Qué hay en el cueche? Boletería Teatro Quimera (2019). Elaboración Propia.	81

INTRODUCCIÓN

El trabajo que presento, se centra en la sistematización de la *Experiencia Artístico-Pedagógica al Estado Actual de la Tradición*, realizada por las maestras en formación en la cátedra de carnaval, efectuada en Pasto Nariño, del 1 al 6 de enero 2019, en el marco del Carnaval de Negros y Blancos. Para ello abordaré los diferentes procesos que hacen parte del trabajo realizado por la Familia Narváez, artesanos de amplia tradición Carrocera en Pasto Nariño Colombia, sumado a la experiencia participativa llevada a cabo por las maestras en formación y cuyo resultado es la presentación en formato audiovisual de; la *EAPEAT*, la creación artística Narváez ¿Qué hay en el cueche? y el reel de la creación artística para su visibilización.

La sistematización de la *EAPEAT* describe los diferentes momentos que se viven durante el desarrollo de la programación del Carnaval de Blancos y Negros, narra el procedimiento de creación artística adelantada en la cátedra de Carnaval y relata el proceso de realización de la memoria audiovisual.

He organizado la presentación de la sistematización en tres capítulos, el primero se dedica a la exposición del marco teórico, el segundo presenta los momentos de la *Experiencia Artístico-Pedagógica al Estado Actual de la Tradición*, y el tercero el proceso de elaboración del material audiovisual. A continuación, paso a explicar de forma sintética el contenido de los capítulos que conforman este trabajo, con el propósito de que los lectores puedan realizar un acercamiento al mismo.

En el capítulo primero, se hace mención sobre el origen del Carnaval de Negros y blancos, una breve contextualización a su pasado y presente, que permitirá entender el trabajo realizado por las diferentes generaciones de artesanos y su el legado del Carnaval de Negros y Blancos como patrimonio cultural e inmaterial de la humanidad declarado por la UNESCO. (UNESCO, 2009)

El capítulo segundo “La tradición de la familia Narváez” sistematiza el legado de la familia Narváez al carnaval de Blancos y Negros, especialmente del maestro Sigifredo quién aporta la elaboración de carrozas motorizadas con figuras en movimiento, a sus hijos y nieto, quienes, han asumido con gran responsabilidad, estudio y dedicación la continuación de la tradición carrocera. De igual forma se presenta el proceso de recopilación de la *EAPEAT* durante los días carnaval vivenciados por las maestras en formación. Durante este proceso se recogió el material audiovisual en el desarrollo de la programación desarrollada en los días de carnaval, a través de entrevistas a los maestros artesanos, directores coreográfico: directores musicales y diseñadoras de vestuario, así como la toma de material fotográfico y audiovisual de los diferentes desfiles, resaltando el tiempo y trabajo que durante el transcurso del año realizan las familias, colectivos y colegios para el éxito de dicha fiesta realizada durante del 2 al 7 de enero de 2019.

En el capítulo tercero presenta la metodología de sistematización del material audiovisual obtenido en la *EAPEAT*, se aborda en cuatro pasos a partir de los procedimientos que se utiliza en la realización de un documento audiovisual y desde mi experiencia como realizador de cine y televisión: Pre- producción, Producción, Post-producción y visibilización.

Pre- producción hace referencia al proceso previo, en el cual se tiene en cuenta los diferentes equipos que se utilizaran para la captura del material visual y audio.

Producción; hace referencia al material grabado durante la programación del carnaval: entrevistas, filmaciones de comparsas, murgas y carrozas.

Post- producción, es el paso en el cual se hace la revisión y edición del material capturado en cada uno de los momentos de la *EAPEAT*. Por último, presento algunas recomendaciones que considero útiles para futuras captura de imágenes y sonido que hacen parte de la *Experiencia Artístico-Pedagógica al Estado Actual de la Tradición*.

Capítulo Primero – Marco Teórico

1. Acercamiento al Carnaval de Negros y Blancos

1.1 Breve reseña acerca del origen del Carnaval de Negros y Blancos

Con el propósito de acercar a los lectores al origen del Carnaval de Negros y Blancos, considero importante referenciar el artículo “La historia no contada del carnaval de negros y blancos, publicado por la revista Página 10 sección de opinión, el 12 diciembre de 2012, texto realizado por un grupo multidisciplinario de profesionales, que hacen parte de La Fundación Estanislao Merchancano, quienes a través de su investigación contribuye con el rescate de la memoria histórica y cultural de la región que conformaban la Nación Española de Pasto, Zona comprendida actualmente por los departamentos de Nariño y Putumayo, describiendo el origen del carnaval así:

Empecemos anotando que nuestro carnaval es el más antiguo, intercultural, abierto y participativo de Colombia. Desde mediados del siglo XVIII, esta fiesta colectiva expresa el consenso entre siete culturas e idiomas muy diferentes entre sí (Quillacingas, Sucumbíos, Lagunas, Yanaconas, Pastos, españoles y africanos), todas ellas presentes en la ciudad en ese momento y la mayoría a partir de su fundación en 1540.

Hacia finales de 1580 se instituye la cofradía y parroquia de San Sebastián en la periferia nororiental de Pasto. El Santo mártir y Solado era uno de los más venerados en Europa ya que enfrentaba las grandes pestes y catástrofes repentinas.

Desde 1719 y por una iniciativa netamente ciudadana, se empieza a gestar la posibilidad de celebrar, en el 6 de enero, una fiesta profana de gran alcance entre los vecinos y devotos de San Sebastián, dentro de la parroquia del mismo nombre en Pasto; en razón de que el párroco y el vicario de la ciudad protestaron ante la Audiencia de Quito porque el 20 de Enero, día del Santo mártir, por la tarde se realizaban bailes de disfraces colectivos y con juegos, por entonces poco recomendables, como el del “columpio” para los adultos y la muchachada. La devoción a San Sebastián fue asimilada por las comunidades indígenas, quienes lo equiparaban con sus dioses (dios del trueno) y sus conceptos de vitalidad, acordémonos que este mártir era el santo de las pestes y la desesperanza.

Dicha festividad se inició el 6 de enero o día de “reyes magos” en el Pasto colonial, de acuerdo con un documento de 1793 que existe en el Archivo Histórico de Pasto, y, año tras año y con poca interrupción, se definió, en el siglo XX, como una secuencia de fiestas que empieza el 28 de diciembre o “Día de los Inocentes” y termina el 6 de enero...

Por los factores que acompañaron a su creación, el Carnaval de Pasto adquirió una especial y vitalista dedicatoria a la niñez y la juventud, y, al mismo tiempo, un énfasis en las tres últimas fases de aquella secuencia de fiestas. Es por ello por lo que, desde hace unos noventa años, se lo conoce como “Carnaval de Negros y Blancos” a realizarse el 4 (día de la “Familia Castañeda” o de lo rural americano), el 5 (día del “Juego de Negros o de África) y el 6 (día del “Juego de Blancos o de Europa) de Enero.

Dadas sus principales características y su tendencia cosmopolita, estas fases carnavalescas, en los días citados, también se celebran en todo el Sur de Colombia (Departamentos de Nariño y Putumayo), reuniendo así a no menos de un millón y medio de personas, sin contar a los miles de visitantes y con una creciente influencia cultural en el occidente colombiano y en el vecino Ecuador. (Merchancano, 2012)

Respecto al origen del carnaval, en entrevista personal realizada por la maestra en formación Keimy Hernández al Maestro Artesano Isaac Sigifredo Narváez Naranjo, explica:

“Pues bueno hay varias versiones, que se diga que hay una que se conozca no. Unos dicen que vino gente del Ecuador, otros dicen que vino gente del Putumayo, otros dicen que eran de Popayán y que vinieron a conocer Pasto con comparsas, hicieron fiestas y alguien salió y echó harina para festejar la media fiesta que hacían y al otro día seguían tomando y se echaron cosmético, no el de ahora, sino que se echaban del hollín de las ollas, de ese se negreaban. Esa es la leyenda o hipótesis que tenemos. Hay muchas versiones cada uno la acomoda a su forma, pero en mi modo de ver esa es la que hay”. (S. Narváez, entrevista personal, 5 de enero de 2019)

1.2 Preparación del Carnaval de Negros y Blancos 2019

Todos los años a partir del 28 de diciembre y hasta el 6 de enero, se realiza en la ciudad de Pasto – Nariño el Carnaval de Negros y Blancos, considerado como una de las manifestaciones culturales más importante del país. Con la intención de vivenciar el proceso de trabajo de los artesanos, coreógrafos, músicos, así como la preparación de carrozas, murgas y comparsas, las maestras en formación de la cátedra de carnaval viajaron a la ciudad de Pasto en el Departamento de Nariño. En este tiempo se reunió gran material audiovisual en testimonios, entrevistas, participaron en el proceso de elaboración de figuras para una de las carrozas de la familia Narváez y en los eventos principales. Este material de investigación permitió conocer el proceso que desarrollan los artesanos que participan en el Carnaval, además de constituirse en el recurso principal para el montaje ¿Narváez qué hay en el cueche?

El material audiovisual recabado da razón del extenso y comprometido trabajo realizado por los artesanos y sus familias, del trabajo incansable de las diseñadoras de vestuario y maquillaje, la creatividad de los directores de las comparsas, el dedicado trabajo de profesores y estudiantes de las instituciones educativas por hacer de este carnaval una majestuosa tradición cultural de Latinoamérica y a así lograr la declaración en el año 2009 por la UNESCO, como patrimonio cultural inmaterial de la humanidad. (UNESCO, 2009)

Para los artesanos de Pasto, el Carnaval es parte esencial de su vida, de su realización y el de sus familias, es por esta razón que su labor es valorada, apreciada y respetada en la región, por tanto, el gran compromiso de seguir transmitiendo la sabiduría

obtenida durante décadas a las nuevas generaciones y continuar manteniendo viva la tradición especialmente entre los niños, niñas y adolescentes. A continuación, expondré algunos de los procesos recopilados por las maestras en formación durante la EAPAT, para la preparación ex ante y durante el Carnaval.

Así lo relató el maestro Sigfredo Narváez en la entrevista realizada por la maestra en formación Keimy Hernández Amortegui.

Siendo el menor de los hermanos Narváez, el maestro Sigfredo narra que fueron él y sus hermanos quienes en 1948 iniciaron la tradición de la elaboración de las carrozas en la familia, esta experiencia le ha permitido ser uno de los grandes conocedores del proceso de preparación de las carrozas motorizadas que hacen parte del desfile Magno. (Narváez, S. 2019)

Durante todo el año la familia Narváez se prepara con el objetivo de realizar de forma estricta y organizada su trabajo, cuenta con orgullo, que dicho compromiso les ha permitido recibir premios de primer, segundo y tercer puesto en la modalidad de carrozas motorizadas. Son cincuenta y cinco años de experiencia, durante los cuales el maestro Sigfredo ha elaborado majestuosas carrozas. En el año 2014 sus hijos Hernán y Sigfredo son encargados de continuar con la tradición del trabajo realizado.

Así mismo Esteban Narváez nieto del Maestro Sigfredo quien en 2016 inicio su reconocimiento en el carnaval en la categoría disfraz individual, en 2017, participa en la misma categoría y en 2018 participa con la comparsa “Orígenes”. El maestro Esteban describe parte del proceso de creación y elaboración de la carroza con la cual participará el

Maestro Hernán Narváez en el desfile Magno 2019 y que ha sido bautizaron con el nombre de “Safari por Colombia”. El proceso descrito por el Maestro Esteban permite acercarnos a las tareas que se realizan en el transcurso del año previo al Carnaval de Blancos y negros, especialmente al Desfile Magno.

El Maestro Esteban relata: en lo que respecta a la elección del tema, explica que las temáticas que se abordan para la elaboración de las carrozas son tres: las regionales, las nacionales y las de temas del mundo. Una vez se ha decidido cuál será el tema, se procede a diseñar y elaborar los bocetos de la carroza y cumplir con el proceso de creación para lo cual Corpocarnaval dispuso el siguiente proceso:

- a. Socialización del reglamento de acreditación.
- b. Asamblea de artistas modalidades concursales.
- c. Apertura de recepción de documentos para todas las modalidades.
- d. Sustentación de proyectos.
- e. Acreditación.

Una vez acreditados se elabora la maqueta y se inicia con la elaboración de la carroza, este proceso tiene varios momentos o etapas a mencionar.

Primero, el tiempo que se invierte anterior al desfile, es aproximadamente es de cuatro meses, durante el cual trabajamos entre cuatro o cinco horas diarias. En esta etapa se toman las medidas de las figuras que se diseñaron en la maqueta para realizarla en

proporción, luego el proceso continuará con el tallado, empapelado, blanqueado, fondeado, pintura y acabado.

Segundo; selección de materiales con los cuales se realizará la carroza, para el desfile del año 2019, el maestro Esteban utilizó icopor, solución, poliuretanos y las estructura en hierro. Según el Maestro estos materiales remplazaron el barro y las estructuras en madera que se utilizaban al inicio de la historia del carnaval en la elaboración de las carrozas. Unido a este proceso, se debe tener un espacio lo suficientemente amplio que permita realizar las figura que harán parte de la carroza.

La tercera fase del proceso es el que tiene que ver con el aspecto económico, el maestro Esteban explica que la inversión para la carroza de este año (2019) es alrededor de 45 millones, para lo cual la alcaldía de Pasto hace un aporte de 18 millones, los recursos faltantes se obtienen de la venta de puestos de los jugadores que son las personas que van en la carroza.

Finalmente, el día del desfile, las carrozas deben estar en el punto de partida antes de las 5 de la mañana y se organizan de acuerdo con el orden de llegada, luego van saliendo los desfiles a pie, disfraz individual, carrozas, murgas, mini-carrozas y cierran las carrozas. (Narvárez, E. 2019)



Figura 1. EAPEAT (2019). Entrevista al Maestro Esteban Narváez. [Imagen]. Recuperada de la Compilación Audiovisual.

A continuación, se describe parte del proceso investigativo y creativo, de los colectivos coreográficos quienes hacen su presentación el día 3 de enero por la Senda del Carnaval. Para los colectivos es de gran importancia este día, y que, de ser elegido por el jurado en el primer y segundo puesto, tendrán el honor de hacer nuevamente su presentación el día 6 de enero en el Desfile Magno.

Son muchos los docentes que, con los colectivos coreográficos y murgas le dan vida al carnaval, el maestro Óscar Bernabé Fajinoy España Licenciado en Educación Física y Ciencias Sociales, director de la Fundación Cultura Raza de la Institución Educativa Municipal Libertad, ha participado con su colectivo por 20 años consecutivos en el desfile - El Canto de la Tierra-, de lo cual se enorgullece, ya que es uno de sus creadores junto al Maestro Francisco Fajinoy.

En entrevista realizada por la maestra en formación Vanessa Luis, El Maestro Bernabé relata el proceso de realización del trabajo, gracias a su experiencia participando

en la modalidad de disfraz individual en el 2017, en 2018 fue acreditado por Corpocarnaval para participar con la comparsa “Orígenes” durante el carnaval que se llevaría a cabo en enero 2019.

El maestro Bernabé ha participado en diferentes modalidades como: Carrozas, comparsas y Murgas, sin embargo, es con el colectivo coreográfico con el cual ha concursado los últimos años en el carnaval.

El primer reto para trabajar y prepararse para los carnavales, es tener un espacio de acercamiento a la danza, la música y el trabajo con zancos para los jóvenes. Una vez consolidó el espacio en la Institución Educativa, los jóvenes pueden dedicarse a la interpretación de las danzas y la música con instrumentos autóctonos andinos.

El segundo paso consiste en realizar la investigación que se requiere para el colectivo, esta permite identificar los elementos coreográficos y la creación musical. Para el carnaval de 2019 el maestro puso en escena El mito de las perdices, tema de inspiración que narra la creación de los pastos.

Como tercer paso y a partir de este estudio del mito, se trabaja en la creación coreográfica y la creación musical, lo cual exigió organizar los bloques de danzantes, de músicos y de zanqueros.

El cuarto paso es el diseño del vestuario y el maquillaje que llevaran los jóvenes que participan en el colectivo. Finalmente se hace la puesta en escena para presentar el 3 de

enero día del desfile, donde a través de la música y la danza se proyecta el trabajo realizado por el colectivo durante el año. (Fajinoy, O. 2019)



Figura 2. EAPEAT (2019). Entrevista al Licenciado Óscar Bernabé Fajinoy España. [Imagen]. Recuperada de la Compilación Audiovisual.

La Señora Zulma Carlota Villota Guerrero, Socióloga de profesión, responsable del diseño y confección del vestuario, así como de la creación y elaboración del maquillaje de los jugadores que participaron en la carroza “Safari por Colombia” en entrevista concedida a la maestra en formación Daniela Correa forero, explica qué:

El proceso inicia aproximadamente en marzo una vez son acreditados, el trabajo inicial consiste en la creación del maquillaje y el vestuario que llevarán los jugadores tanto de piso como los que van arriba de la carroza.

Para el carnaval del 2019 el tema seleccionado fue Safari por Colombia, el vestuario y maquillaje seleccionado por la señora Zulma para los jugadores de piso fue de animales y para los jugadores de arriba de la carroza fue la caracterización de nuestros indígenas.



Figura 3. Hernández, K. (2019). Fotografía Tomada durante el Desfile Magno. Safari por Colombia. [Fotografía]. Imagen Recuperada de EAPEAT Negros y Blancos.

El proceso que se realiza en el mes de marzo consiste en obtener fuentes de información con el propósito de obtener referentes para realizar el diseño del vestuario y maquillaje, las fuentes más usadas para este paso son libros e internet.

Zulma relata que el tiempo de confección del vestuario es de aproximadamente dos meses y se debe hacerse con anticipación al desfile, especialmente para este año fue necesario tomar mayor tiempo de anterioridad, debido a que son 84 trajes, y estos deberán estar listos para el gran día. En cuanto a los tocados y los cabezones que llevarán los jugadores, se tardan 20 días en su elaboración, es el tiempo estimado por Zulma.

Finalmente menciona que no se realiza ningún ensayo previo con los jugadores, toda la actividad se realiza el día del desfile que tiene un recorrido de 8 Kilómetros que puede durar entre 4 y 5 horas. (Villota, Z. 2019)



Figura 4. EAPEAT (2019). Taller Maestro Hernán Narváez. Entrevista, Zulma Carlota Villota Guerrero). [Imagen]. Recuperada de la Compilación Audiovisual.



Figura 5. Luis, V. (2019) Fotografía Tomada durante el Desfile Magno. Safari por Colombia. [Fotografía]. Extraída de EAPEAT Negros y Blancos.

El Maestro Álvaro Rafael Torres Montaña, docente de Ciencias Sociales de la Institución Educativa María Goretti, en entrevista con la maestra en formación Nathaly González narra que el colectivo coreográfico Proyección Goretti, desde su creación hace cinco años ha participado en el desfile sin interrupción. El colectivo del maestro Álvaro está compuesto por estudiantes de la I.E. El colectivo se prepara durante todo el año, para lo cual, las y los jóvenes y los directores realizan sus ensayos al terminar la jornada escolar. El maestro Álvaro, junto al coreógrafo y el director musical invierten más de seis meses en la investigación del tema que fue seleccionado para el desfile del 2019, esta investigación tiene como objetivo, el diseño y realización del vestuario, el maquillaje y el montaje musical, que hace parte de la puesta en escena. El maestro destaca la importancia que tiene para el colectivo, que sean mujeres las participantes, puesto que para una sociedad como la nuestra que aún conserva algunas características machistas, sean las mujeres protagonista es muy importante. La edad para poder participar dentro del colectivo es a partir de los doce años, son estudiantes de grados séptimo, octavo y noveno.

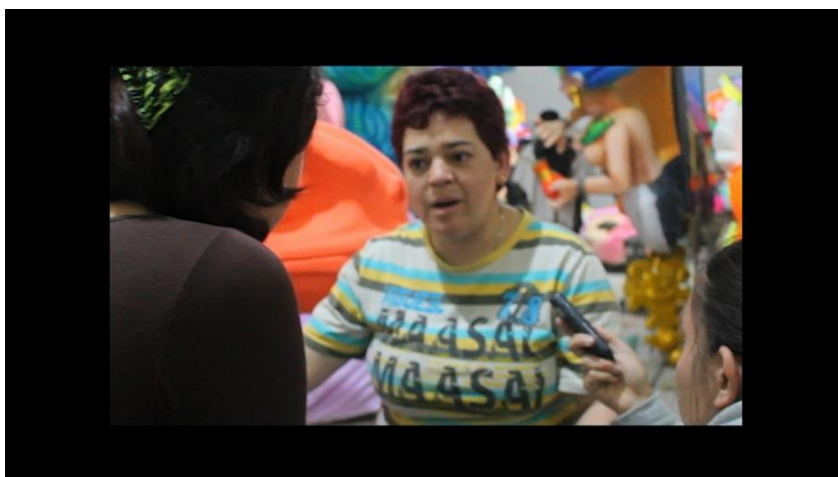
Finalmente, y luego de un arduo trabajo de investigación creación y ensayos durante todo un año, llega el gran momento; la participación del colectivo Goretti en el desfile -El Canto a la Tierra-, es el momento en el que el maestro valora como una experiencia única, que vale la pena y significa la vida.

En conclusión, las personas que le dan vida al carnaval entregan gran parte del año en pensar sus ideas, elegir el que consideran será el mejor tema, elaborar los bocetos los cuales presentan a Corpocarnaval para su acreditación. Una vez acreditados, continúan con

el trabajo de buscar nuevas fuentes de investigación, que les permita realizar los diseños con los cuales crean mágicos vestuarios, coloridos maquillajes, vistosos tocados y cabezones, música y majestuosas carrozas que les permita participar en los diferentes eventos, todo con el propósito de seguir manteniendo la tradición y de conservar este patrimonio inmaterial de la humanidad, para Colombia y el mundo.

Estas son algunas de las múltiples tareas que hace parte del arduo trabajo de todas las personas que participan en la realización del Carnaval de Negros y Blancos, y de las cuales turistas y público en general desconocen, de ahí la importancia de realizar sistematización en formato audiovisual de la *EAPEAT* 2019. (Torres, A. 2019)



Figura 6. EAPEAT (2019). Entrevista Maestro Álvaro Rafael Torres. [Imagen]. Recuperado de la Compilación Audiovisual.



Figura 7. Hernández, K. (2019). Fotografía Tomada Durante el Desfile de Colectivos. Coreográficos Proyección Goretti. [Fotografía]. Recuperada de la EAPEAT Negros y Blancos.

Capítulo Segundo - La Tradición De La Familia Narváez

2. Aportes del Maestro Sigifredo Narváez a el carnaval de Negros y blancos

El Maestro Sigifredo Narváez Granja, es un uno de los artesanos veteranos y experimentados en la modalidad carroza motorizada del carnaval de Negros y Blancos. Se inició como comparsero hace algo más de 40 años, es decir, en la época de los 50, lo que permitió se involucrara en lo que él Maestro Sigifredo ha definido como: “La época dorada de los hermanos Narváez”. La primera participación que el Maestro realizó en un desfile del 6 de enero fue con su creación “Gullivert en el País de los Enanos”, el jurado de ese momento le otorgó el primer puesto.

Por quince años consecutivos, los Hermanos Narváez, le dieron al pueblo de Pasto y a los turistas, las mejores creaciones gracias a su ingenio y creatividad, que tenían la

particularidad de sus figuras tuvieran movimiento, el Maestro Sigifredo tiene en su memoria y recuerdo una de sus grandes creaciones, que bautizó como “La Banda de los Cochinos”. De igual forma destaca de esa grandiosa época las siguientes creaciones: “El Rey del Carnaval”, “El Circo”, “La Banda de Bella Vista”, “Juana de Arco”, “Los arrieros”, “El Tren de la Alegría” y “Circo Narváez Hermanos”. Cabe destacar que, durante la época dorada de los Hermanos Narváez, realizaron cuatro Carrozas Reales. Gracias al gran aporte realizado por los hermanos Manuel (fallecido), Germán (fallecido) y Guiomar Narváez, también fallecido, hoy hacen parte de la historia y tradición del Carnaval de Negros y Blancos.

A partir de 1970, el Maestro Sigifredo asume la responsabilidad de continuar en el carnaval únicamente con su familia. Actualmente el maestro Sigifredo se encuentra retirado y son sus hijos; Hernán y Sigifredo, quienes continúan el trabajo, al igual que su nieto Esteban.

Para finalizar deseo nombrar algunas de las carrozas destacadas elaboradas por el Maestro Sigifredo Narváez:

“La Revendedora, primer premio; El Zapatero de la Esquina, Los misterios del Yajé, Las Brujas de Sapuyes, La Gallera, Fiesta de Negritos, Mágico Carnaval, El coche Número Cinco” (PACR, 2014).



Figura 8. EAPEAT (2019). Entrevista Maestro Sigifredo Narváez. [Imagen]. Recuperado de la Compilación Audiovisual.

2.1 Transmisión de una tradición de generación a generación

La tradición carrocera de la Familia Narváez inicia en el año de 1948 cuando Manuel, Germán y Giomar Narváez hermanos mayores de Sigifredo inician su participación en el carnaval, creando figuras para los desfiles. No es hasta 1970 cuando el maestro Sigifredo participa con su primera carroza motorizada Gulliver en la Tierra de los Enanos, ocupando el primer puesto e inicia una gran época para la familia. Cabe destacar que dicha carroza se destaca por que es la primera que le da movimiento a las figuras y abre el paso a se destaquen y sean reconocidas a nivel mundial.



Figura 9. Luis, V. (2019). Fotografía Tomada Durante la Entrevista al Maestro Sigifredo Narváez. [Fotografía]. Recuperado de EAPEAT Negros y Blancos.

Hoy sus hijos Hernán Narváez quien asume la tradición carrocera, Sigifredo y su nieto Esteban quienes mantienen viva la tradición familiar. Para el maestro Sigifredo es de gran orgullo y alegría saber que sus conocimientos y saberes, los ha podido transmitir no solo a su familia, sino a gran cantidad de niños y niñas que se han formado en su taller. El maestro Sigifredo hoy se encuentra retirado, pero con gran alegría cuenta sus triunfos durante los 50 años de trabajo en el carnaval y con gran esperanza confía en que sus hijos y nietos sigan siendo haciendo su aporte cultural al Carnaval de Negros y Blancos.



Figura 10. González, N. (2019). Fotografía Tomada Durante la Entrevista al Maestro Sigifredo Narváez. [Fotografía]. Recuperado de EAPEAT Negros y Blancos.

2.2 Comparsa del maestro Esteban Narváez

Respecto a la comparsa del maestro Adrián Esteban Narváez para el año 2019, en entrevista con la maestra artista en formación Angie Daniela Correa Forero, nos cuenta el proceso de diseño y elaboración: La muestra artística para el Carnaval del 2019 fue inspirada en las culturas indígenas de Colombia y el Maestro Esteban el título Orígenes.

Según la entrevista realizada por Daniela Correa, para el maestro la inspiración sale del trabajo artesanal realizado por mujeres indígenas de Sybundoy y las Tykunas, los colores que utilizan las mujeres son un referente para la carroza.

El vestuario es creado a partir de referentes culturales de dichos grupos originarios de nuestro país, sin embargo, también piensa en que sea funcional, teniendo cuidado que no le quite el protagonismo a la escultura, el maestro para esta ocasión tomó el color negro como base para la realización de los vestuarios, que llevaron cintas de colores fosforescentes y que formaban figuras en espiral y como complemento grandes borlas esto respecto al vestuario de los hombres. Para las mujeres una falda y una blusa como base también el color negro y un cordón que forma triángulos.



Figura 11. González, N. Fotografía Tomada durante el Desfile Magno. Comparsas/carrozas. [Fotografía]. Recuperado EAPEAT Negros y Blancos.

El maquillaje que llevan los participantes en la comparsa del maestro Esteban fue diseñado de forma sencilla, con el propósito de no atraer la atención y que el vestuario sea el protagonista.



Figura 12. González, N (2019). Fotografía Tomada Durante el Desfile Magno. Comparsas/carrozas. Orígenes Maestro Esteban Narváez (2019). [Fotografía]. Recuperado EAPEA Negros y Blancos.

Para el maestro Esteban es importante dedicarle a su creación el mayor tiempo posible, por eso piensa todo el tiempo en lo que será su trabajo final y le dedica todo el año, desde que inicia realizando los bocetos en el mes de febrero del año inmediatamente anterior. Durante esta etapa busca espacios para trabajar en soledad e inspirarse y plasma todas las ideas, la siguiente etapa es hacer pruebas de colores que les permita experimentar e ir haciendo el prototipado y realizar las siete piezas para obtener la acreditación. Sin embargo, un nuevo reto se presentó para la acreditación de 2019 tener el vestuario junto con la muestra escultórica.

Respecto a la comparsa el maestro tiene en cuenta la idea, continua con la investigación del material que utilizaran para la comparsa y los colores apropiados. La técnica para la elaboración de las figuras es el tallado, después se realiza el empapelado, se continúa con el blanqueado y finalmente el color, que se realiza de acuerdo con la paleta seleccionada durante el prototipado, y es así como se monta sobre una estructura de metal que debe estar acorde con la muestra escultórica acreditada por Corpocarnaval.



**Figura 13. Sarmiento, T. (2019).
Fotografía Tomada en Taller del Maestro
Esteban Narváez. [Fotografía].
Recuperado de EAPEAT Negros y
Blancos.**

El maestro Esteban es un joven conocedor de la tradición y gracias a sus maestros Sigifredo Abuelo, a su tío y su padre, tiene los conocimientos necesarios para la elaboración de su comparsa orígenes. (Narváez, E. 2019)



Figura 14. Sarmiento, T. (2019). Fotografía Tomada Durante el Desfile Magno. Comparsas/carrozas. Orígenes Maestro Esteban Narváez. Fotografía] Recuperado de EAPEAT Negros y Blancos.



Figura 15. Sarmiento, T. (2019). Fotografía Tomada Durante el Desfile Magno. Comparsas/carrozas. Orígenes Maestro Esteban Narváez. [Fotografía]. Recuperado de EAPEAT Negros y Blancos.

2.3. EAPEAT en los Días de Carnaval

La compilación del material se realiza a del 2 al 7 de diciembre de 2019, durante el Carnaval de Negros y blancos. Las maestras artistas en formación diseñaron un itinerario que les permitiera participar en diferentes momentos que hacen parte de la tradición, entre los cuales cabe mencionar; la elaboración de carrozas, entrevista a la Familia Narváez artesanos carroceros, participación como comparseras y jugadoras en el Desfile Magno o de día de blanquitos, como observadoras participantes en el Carnavalito, el desfile de los Colectivos Coreográficos, el desfile de Familia Castañeda, el día de Negritos. A continuación, se presentan las actividades realizadas durante la celebración del carnaval.

2 de enero

Este día inicia con la ofrenda y consagración a la Virgen de las Mercedes, en la Parroquia nuestra Señora de Las Mercedes, lugar donde todos los historiadores otorgan el nacimiento del carnaval. Este mismo día se realiza Carnavalito, espacio especial para que las niñas y niños recreen a escala carrozas realizadas por ellos mismos. Las maestras en formación participaron de esta actividad y realizaron el registro fotográfico y de video digital, al finalizar el Carnavalito las maestras se encaminaron para realizar el registro fotográfico en el taller de la Familia Narváez y el proceso de la carroza “Zafarí por Colombia”, en la cual se representa la diversidad de nuestra fauna y flora.



Figura 16. Correa, D. (2019). Fotografía tomada Durante el Carnavalito. Desfile de Niñas y Niños. [Fotografía] Recuperado de EAPEAT Negros y Blancos.

3 de enero

Es el día en que se realiza el desfile de los Colectivos Coreográficos, este evento se destaca por la música, la danza, los vestuarios y el maquillaje realizado por cada uno de los Colectivos, donde participan adolescentes y jóvenes de diferentes fundaciones culturales e Instituciones Educativas de Pasto.

El desfile se realiza en la senda del carnaval, con la particularidad que se realiza en sentido contrario al desfile magno y termina en horas de la noche en el Estadio Departamental Libertad.

Dentro del itinerario para el registro fotográfico y de video las maestras lo iniciaron en horas de la mañana en el taller de la Familia Narváez, donde participaron en el proceso de elaboración de figuras de la carroza.

Al medio día se desplazaron a la senda del carnaval y realizaron el registro audiovisual de Los Colectivos Coreográficos. A las 5:00 pm se desplazaron a la avenida de los estudiantes y allí realizaron entrevistas al director del Colectivo Gorretí y al director de la Fundación Cultura Raza de la Institución Educativa Municipal Libertad.



Figura 17. González, N. (2019). Fotografía Tomada Durante el Desfile de Colectivos coreográficos. Fundación Cultural Sindamanoy. [Fotografía]. Recuperado de EAPEAT Negros y Blancos.



Figura 18. Luis, V. (2019). Fotografía Tomada Durante el Desfile de Colectivos coreográficos. Raza Libertad. [Fotografía]. Recuperado de EAPEAT Negros y Blancos

4 de enero

Día especial para el desfile de la Familia Castañeda, este evento recrea el arribo a Pasto de una familia proveniente del oriente Antioqueño, quienes según la tradición liberaron a sus esclavos. Es un espacio donde las personas con mayores recursos económicos de la ciudad de Pasto hacen su participación y cuentan parte de la historia de la ciudad.



Figura 19. Hernández, K. (2019). Fotografía Tomada Durante el Desfile de La Familia Castañeda. [Fotografía]. Recuperado de EAPEAT Negros y Blancos.



Figura 20. Hernández, K. (2019). Fotografía Tomada Durante el Desfile de la Familia Castañeda. [Fotografía]. Recuperado de EAPEAT Negros y Blancos.

El itinerario para este día estaba organizado de la siguiente manera:

En la mañana se realizó el registro audiovisual del desfile de la familia Castañeda.

En la tarde las maestras, se desplazaron al taller del Maestro Hernán Narváez, donde trabajaron en parte del proceso de la elaboración de las figuras especialmente en el fondeo, blanqueado y lijado. Durante la visita al taller se realizó el registro fotográfico.



Figura 21. Hernández, K. (2019). Fotografía Tomada en el Taller del Maestro Hernán Narváez. [Fotografía]. Recuperado de EAPEAT Negros y Blancos.

5 de enero

Día de Negros, se realiza la pintica, que consiste en pintar a las personas que transitan por las calles con cosmético de color negro, es un espacio para el fortalecimiento de la identidad cultural de los barrios de Pasto. Para este día se programó trabajo en el taller del maestro Hernán y posteriormente se efectuó la entrevista con el Maestro Sigifredo Narváez, se realizó el registro fotográfico y de audio y se graba en video dicha entrevista.



Figura 22. Correa, D. (2019). Fotografía Tomada el Día de Negritos. Taller Familia Narváez. [Fotografía]. Recuperado de EAPEAT Negros y Blancos.



Figura 23. González, N. (2019). Fotografía Tomada el Día de Negritos. Taller Maestro Hernán Narváez. [Fotografía]. Recuperado de EAPEAT Negros y Blancos.



Figura 24. González, N. (2019). Fotografía Tomada el Día de la Entrevista al Maestro Sigifredo Narváez. [Fotografía]. Recuperado de EAPEAT Negros y Blancos.

6 de enero

Día de Blancos

El 6 de enero es el gran día es la gran manifestación del carnaval, el día esperado del Desfile Magno. Si el día 5 las personas se pintan de negro este día es para que los pastusos se pinten de blanco, es un día de magia, música y color. En el cual se puede apreciar el trabajo realizado por los artesanos durante un año, es un desfile donde se pueden apreciar Carrozas motorizadas, disfraces, comparsas, murgas y carrozas no motorizadas. Este día las maestras participan del desfile y realizan el registro fotográfico. (Corpocarnaval.org, 2019)



Figura 25. Sarmiento, T. (2019). Fotografía Tomada Durante el Desfile Magno. Comparsa Orígenes. [Fotografía]. Recuperado de EAPEAT Negros y Blancos.



Figura 26. Sarmiento (2019). Fotografía Tomada Durante el Desfile Magno. Comparsa Orígenes. [Fotografía]. Recuperado de EAPEAT Negros y Blancos.

Cabe destacar el importante trabajo realizado por Luis Eduardo Nieves maestro de la cátedra Diseño de escenografía , del 15 de noviembre de 2018 al 2 de enero de 2019, quien a través de su labor artística con los maestros carroceros y especialmente con la familia Narváez, favoreció el encuentro entre las estudiantes; Keimy Hernández, Nithaly González, Tatiana Sarmiento, Vanessa Luis y Daniela Forero de la licenciatura en Artes Escénicas con los maestros artesanos Hernán y Esteban Narváez, que permito el logro del objetivo del presente trabajo.

El trabajo del Maestro Luis Nieves es de gran importancia, dado que su investigación como observador participante en el taller de la Familia Narváez y la comparsa “Orígenes”, brindó los conocimientos necesarios para la elaboración de la carroza que hace parte del montaje ¿Narváez qué hay en el cueche?

Junto a las estudiantes de la Licenciatura en artes escénicas, participaron en el desfile Magno, Alexander Llerena, Carlos Cárdenas, Ramiro Velazco maestros de la cátedra de Teatro, Juan Carlos Nova y Astergio Pinto maestros de la cátedra de Danza y Angélica del Pilar Nieves maestra de la cátedra de Carnaval quien acompañó el proceso de investigación de la *EAPEAT* y dirigió la obra ¿Narváez qué hay en el Cueche? que se presentó en junio y noviembre de 2020

2.4. Memoria audiovisual

La realización de la memoria audiovisual de la *EAPEAT* tuvo como propósito recuperar, organizar y finalmente preservar la experiencia artístico-pedagógica al estado actual de la tradición, realizada por las maestras artista en formación de la cátedra de Carnaval, que se efectuó en Pasto Nariño, del al 6 de enero de 2019, durante la celebración del Carnaval de Negros y Blancos.

Al recuperar el material audiovisual, fue necesario revisar la calidad de las fotografías, del material fílmico y la grabación de voz. Par la posterior edición tuve en cuenta en el material visual los planos, la iluminación, el encuadre y la importancia de la información que fuera relevante para cumplir con el objetivo del trabajo.

En cuanto a la grabación de voz, fue importante revisar la calidad de esta, que se escuchara con claridad los testimonios de las personas entrevistadas, que los sonidos producidos por el entorno no estuvieran en primer plano y dispersaran o dificultaran entender lo que expresa el entrevistado, dado que la voz grabada lo debía incorporar durante la edición al material audiovisual.

En la puesta en escena Narváez *¿Que hay en el Cueche?*, se tuvo en cuenta la iluminación, los planos y el encuadre, que permitió hacer una compilación del material y así preservar la memoria histórica como insumo para futuras investigaciones y experiencias artístico-pedagógicas.

Cuando menciono la organizar el material, hago referencia al montaje audiovisual que consiste en la fragmentación de la acción y el espacio en diferentes planos, rodados desde diferentes ángulos durante las entrevistas, desfiles y diferentes momentos recopilados durante la *EAPEAT*, los cuales los debí unir en un orden y ritmo concretos, para que fuera una experiencia audiovisual agradable al espectador.

Para el montaje del material audiovisual lo más importante fue tener en cuenta los siguientes elementos:

El récord: Como edito debo tener coherencia entre un plano y otro, que mantenga la continuidad de movimiento, continuidad entre dos planos, estos deben mantener la misma iluminación, movimiento y vestuario.

El corte en movimiento: Cuando se pasa de un a escena a otro el movimiento debe ser agradable para el espectador, es importante en mi trabajo como editor mantener la continuidad de planos y realizar efectos de disolución o fundido cinematográfico.

Actualmente existen dos sistemas de montaje, Se trata del AVID EXPRES Y ADOBE PREMIER PRO. Es una mezcla de montaje que utiliza vídeo y ordenador. Posee 4 canales de video, una amplísima paleta de efectos digitales de imagen y 24 pistas de sonido digital de 48 kh, es posible incluir o excluir pistas de vídeo, audio y/o datos cuando se esté realizando la edición del material.

Se puede insertar material en altas resoluciones para entregar proyectos en HD o ULTRA HD (haciendo un escalado para ello).

Me permite realizar mezclas de sonido capturado en vivo, sonido obtenido de grabaciones musicales y sonido ambiente.

Dichos programas tienen la capacidad para modificar la ganancia de audio de los masters clips directamente en el timeline.

Se accede inmediatamente a cualquier fotograma, y se puede aumentar, transformar, colorear, eliminar y modificar cualquier elemento.

Al Preservar el material audiovisual, permite mantener la memoria en el tiempo del estado actual de la tradición y ser un instrumento de consulta para los maestros en formación.

Los videos que se realizaron como resultado de la *EAPEAT* serán vistos como el conocimiento de la vivencia y una parte representativa del Carnaval de Negros y Blancos, a través de imágenes y sonidos que puedan servir de referente para entender la importancia del dicho acontecimiento para la cultura de Pasto y de nuestro país como patrimonio cultural.

El resultado final de la sistematización en formato audiovisual está conformado por:

1. Video *EAPEAT* Carnaval de Negros y Blancos 2019
2. Video de la obra *¿Narváez que hay en el cueche?*
3. Pieza de visibilización de la obra *¿Narváez que hay en el cueche?*
4. Piezas que hacen parte de la obra *¿Narváez que hay en el cueche?*



Figura 27. Programa de Mano. Narváez *¿Que hay en el cueche?* Elaboración Propia.

Capítulo Tercero - Fases De La Sistematización

La experiencia del desarrollo de las piezas audiovisuales finales, tomo alrededor de seis meses en su realización, los pasos para este trabajo partieron de la preproducción e incluye el trabajo previo realizada por las maestras en formación, la producción, que hace referencia al material audiovisual registrado durante el carnaval y la post producción que se desarrolló en varias etapas, que nombraré a continuación: Visualización y selección del material, edición y montaje, presentación de los trabajos finales.

Durante este proceso, se definió el tipo de material que se debía tener como resultado, los parámetros audiovisuales que permitieron desarrollar la metodología de trabajo y conocer el programa de edición necesario para desarrollar un producto de excelente calidad.

Estas etapas engloban el avance y transformación que tuvo el proyecto para poder obtener el resultado final.

3.1 Producción

Esta etapa debe tener en cuenta los parámetros para la realización al momento de realizar la grabación de video y audio, así como la toma de fotografías.

Es importante conocer y manejar:

- Planos fotográficos." y video
- Iluminación
- Captura de sonido

- Ejes de narración

Los planos fotográficos y de video dentro del lenguaje audiovisual es esencial ya que permite que los espectadores se conecten con los personajes y los momentos del carnaval en este caso. Por medio de los planos medios y primeros planos se capturan las entrevistas, esto permite dar relevancia a los personajes que deseamos conservar en la memoria, los planos generales nos permiten conocer el contexto del lugares o lugares de trabajo o de donde habitan nuestros personajes.

Para los desfiles se recomienda siempre contar con mínimo dos cámaras de captura de imagen y dos personas, una persona se encarga de capturar los planos generales y otra persona de hace planos medio, medio corto, primer plano y primerísimos primeros planos, con el propósito de poder hacer más dinámica la narración en el video o documento audiovisual final.

En el caso de la *EAPEAT* del carnaval de Negros y Blancos, las maestras en formación realizaron captura de materiales de buena calidad tanto visual como sonora y permitió hacer un trabajo final de muy buena calidad.

En cuanto la memoria audiovisual de la creación artística Narváez ¿Qué hay en el cueche? se contó con el material grabado durante las funciones realizadas los días 8 y 9 de junio de 2019 teatro el Parche Nacional de Ensamblaje.

La iluminación para el caso de la *EAPEAT*, la mayoría de las imágenes se capturaron con luz natural, excepto las entrevistas que se realizaron en los talleres y en la vivienda de los artesanos. La iluminación natural permite presentar el ambiente, colorido del carnaval y una secuencia de tiempo en el cual transcurren los momentos más importantes de los desfiles.



Figura 28. González, N. (2019). Ejemplo de fotografía con Luz Natural. [Fotografía]. Carroza Motorizada. Recuperado de *EAPEAT Negros y Blancos*.

Durante las entrevistas la iluminación permitió conocer los ambientes de trabajo y el espacio de vivienda de uno de los entrevistados, esto permitió presentar el contexto y la experiencia vivida por las maestras en formación.



Figura 29. González, N. (2019). Ejemplo de Fotografía tomada con Luz Artificial. Taller Maestro Narváez. [Fotografía]. Recuperado de EAPEAT Negros y Blancos.

En cuanto a la creación artística Narváez ¿Qué hay en el cueche?, la iluminación de grabación es la que se diseñó para la obra y recrea la vivencia. Se obtuvo un material de muy buena calidad.



Figura 30. Alvarado, V. (2019). Ejemplo de Diseño de Luz Para Teatro. [Fotografía]. Recuperado de la memoria visual de la Creación Artística Narváez ¿Qué hay en el cueche?

3.2 Post – Producción

La post – producción es la etapa final de la sistematización de la *EAPEAT* y de la memoria artística Narváez ¿Qué hay en el cueche?, cuando todo el material visual y de audio ha sido grabado o capturado, se edita y se mezcla ensamblándolo durante el montaje y edición del.

Lo que fue grabado para este trabajo, se organiza y se distribuye para el resultado final y se combina todos los elementos visuales y sonoros. Esta es una de las etapas importantes durante el proceso de producción.

La tarea del editar exige la habilidad de ver el todo mientras aún está en partes, para el desarrollo de este trabajo es necesario contar con un equipo y programa de edición y una sensibilidad para le estética audiovisual. Se deben conocer y entender los fines de la edición, las técnicas y principios estéticos, ser paciente y manejar los detalles. Esta etapa encierra todos los parámetros que se desarrollaron para la realización final del producto audiovisual, entre los que cabe mencionar:

- Visualización del material
- Montaje
- Sonorización
- Colorización

La visualización del material fue la etapa previa al montaje y me permitió seleccionar las imágenes capturadas con el propósito de hacer una narración de la *EAPEAT* y a la vez ahorrar tiempo en el momento de la edición.



Figura 31. Visualización de Material audiovisual, (2019). Elaboración Propia.

En el caso de la memoria de la creación artística Narváez ¿Qué hay en el cueche?, la visualización del material la realice con el objetivo de conservar la creación y mantener la narración de la historia, además de seleccionar el material tomado por dos cámaras fotográficas.

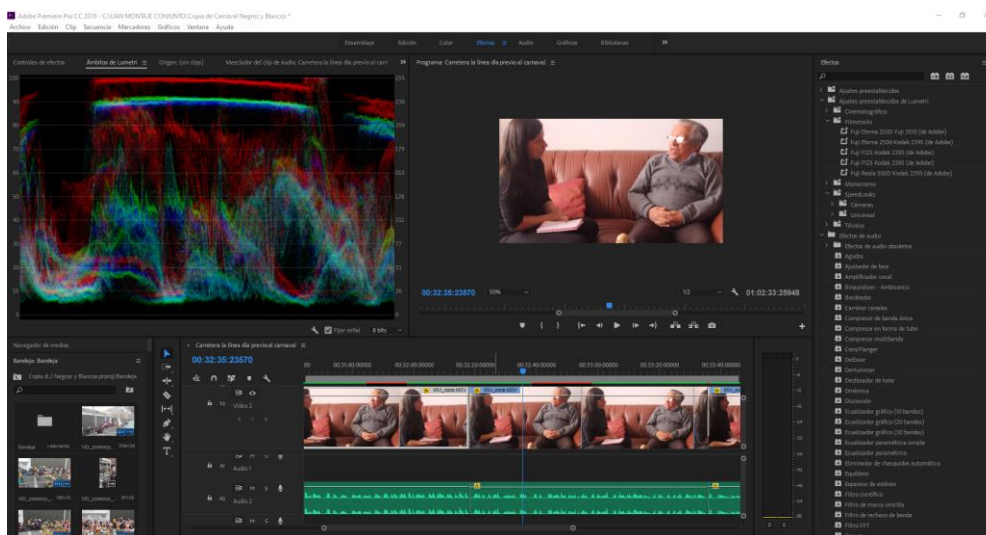

Figura 32. Visualización de Material audiovisual, (2019). Elaboración Propia.

El montaje es la parte en la cual realice los diferentes momentos de la *EAPEAT*, las entrevistas, las fotografías, los desfiles y las imágenes de apoyo. El montaje nos permite dar a conocer el contexto del carnaval y los personajes que hacen que le dan vida al carnaval.

Además, es el hilo conductor narrativo que cuenta los acontecimientos y enmarca el contexto de cada protagonista y como interactúa con su entorno, permitiendo presentar a los espectadores la historia de vida de los personajes y conservar el patrimonio cultural del carnaval y la memoria de la creación artística.

La sonorización tiene como propósito capturar el sonido ambiente esto permite que el espectador al ver el trabajo final se contagie de la alegría del carnaval, también presenta la energía, la emoción de los que participan en los desfiles y presentar a los personajes a las personas que día a día trabajan por hacer realidad todas sus creaciones, además de conocer el aspecto humano de los protagonistas, sus sueños, anhelos y en algunos casos sus tristezas.

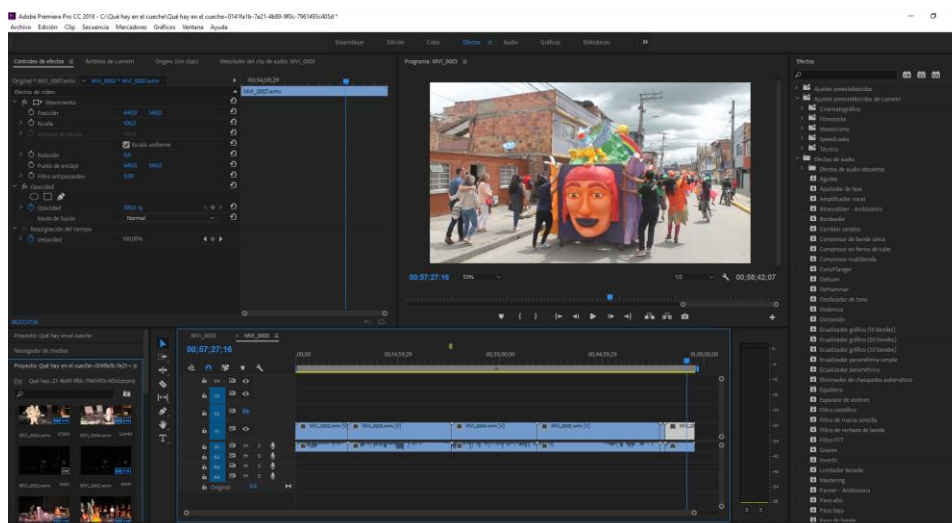

Figura 33. Sonorización de Material audiovisual, (2019). Elaboración Propia.

La sonorización de la creación artística se realizó capturando el sonido directo por medio de las cámaras de fotografía que permiten grabar video en HD y capturar el sonido.

La colorización es un aspecto importante durante la edición de video, puesto que permite darle una gama de color durante toda la narración visual y mejorar la calidad de las tomas que presentaron dificultades de iluminación tanto en la *EAPEAT* como en la creación artística.

Los colores predominantes en la *EAPEAT* son los colores cálidos, amarillo, azul. Que permiten transmitir alegría y vida a los espectadores.



Figura 34. Colorización de Material Audiovisual EAPAT (2019). Elaboración Propia.

En la creación artística el Amarillo, el azul y el verde tienen el énfasis y permite transmitir fantasía, alegría y diversión.

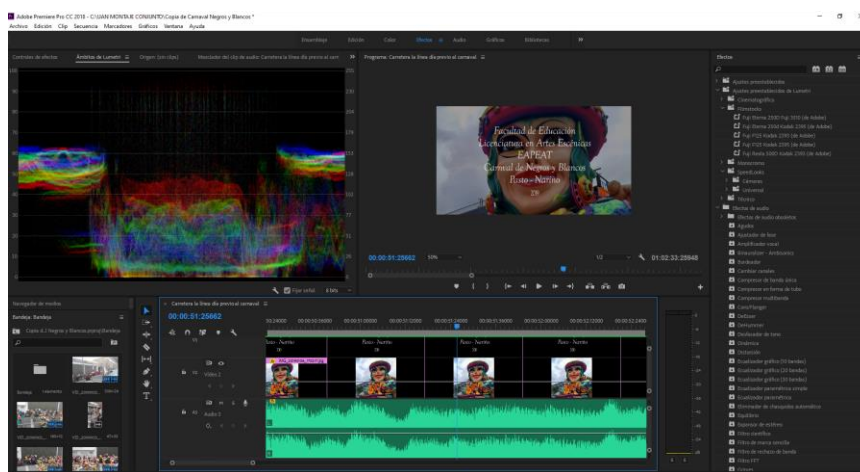

Figura 35. Colorización de Material audiovisual (2019). Elaboración Propia.

3.3 Compilación de la EAPEAT

La estructura del audiovisual resultado de la *EAPEAT* Carnaval de Negros y Blancos, se definió la una reunión realizada con las estudiantes y la maestra Angélica del Pilar Nieves. Durante el encuentro se definió el guion técnico que se anexa a continuación:

Tabla 1:

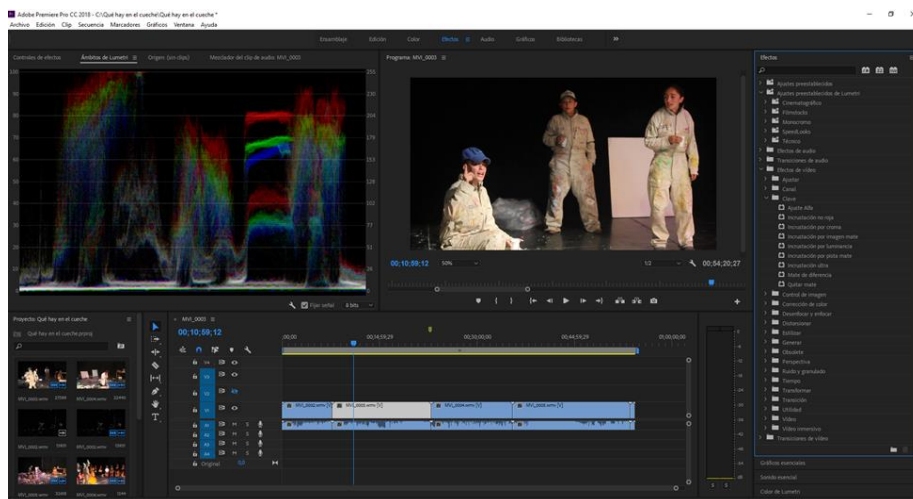
Memoria de la <i>EAPEAT</i> realizada al Carnaval de Negros y Blancos				
Sec.	Plano	Descripción de la imagen	Descripción del audio	Tiempo
1 Ext. Interior	Primer, plano medio, plano general	Cabezote de inicio del video, se presentan en breves segundos imágenes de diferentes momentos de La <i>EAPEAT</i>	Captura con cámara de video	54 SEG
2 Int. día	Plano medio/primer plano	Entrevista al maestro Sigifredo Narváez vida e historia del carnaval.	Captura con grabadora de mano, micrófono unidireccional.	14:36 Min
3. Ext. día	Plano general/plano medio/primer plano	Carnavalito. Participaron niñas, niños y adolescentes de diferentes colectivos coreográficos e instituciones educativas de Pasto.	Captura con la cámara fotográfica.	5:16 Min

4. Ext. Día.	Plano medio	Entrevista a el maestro Álvaro Rafael Torres Montaña música.	Captura con grabadora de mano, micrófono unidireccional.	6:40 Min
5. Ext. Día.	Plano general/plano medio /primer plano.	Desfiles colectivos coreográficos.	Captura con cámara de video	Min
6. Ext. Día.	Plano medio	Entrevista a el maestro Óscar Bernabé Fajino y España danza.	Captura con grabadora de mano, micrófono unidireccional.	5:35 Min
7. Ext. Día. C	Plano general/plano medio /primer plano.	Día Familia Castañeda.	Captura con cámara de video	12:11 Min
8. Ent. día	Plano Medio durante todos los años de	Entrevista al Maestro esteban Narváez Artes plásticas y a Zulma Carlota Villota Guerrero vestuario y maquillaje	Captura con grabadora de mano, micrófono unidireccional.	11:31 Min
9. Ext. Día	Plano general/Plano medio/primer plano	Fotografías del Desfile Magno. Participación de maestros de la Facultad en artes escénicas y de las maestras en formación del programa, fotografías de la exposición de carroza.	Música incidental	5:41 Min
10.		Créditos - Final	Música Incidental	2:00 Min

A continuación, presento imágenes correspondientes a la compilación de la EAPAT descrita en la Tabla 1:

El video inicia con un cabezote que en 50 segundos que presenta diferentes imágenes y aspectos importantes del carnaval, a continuación, aparece la entrevista realizada al maestro Sigifredo Narváez quien habla de del origen, proceso y principales desfiles del carnaval:



Figura 36. Edición Cabezote EAPETA (2019). Elaboración Propia.



Figura 37. González, N. (2019). Fotografía Tomada Durante la Entrevista al Maestro Sigifredo Narváez. [Imagen]. Recuperado de EAPETA Negros y Blancos.

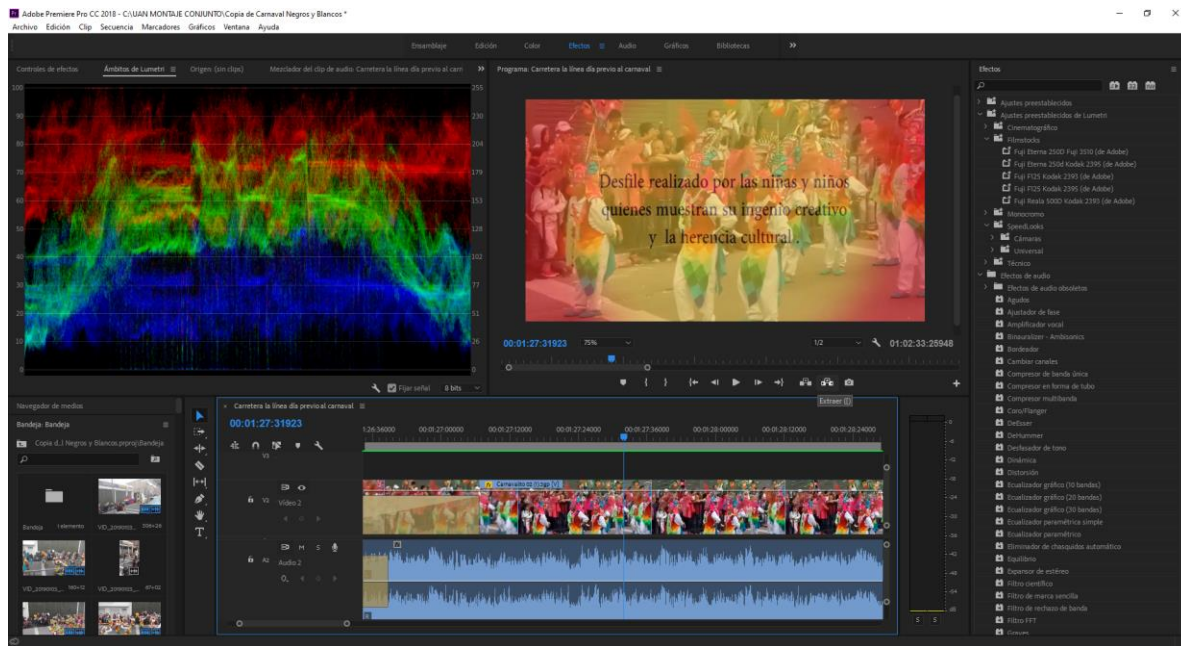

Figura 38. González, N. (2019). Fotografía Tomada Durante la Entrevista al Maestro Sigifredo Narváez. [Imagen]. Recuperado de EAPEAT Negros y Blancos.

Al finalizar la entrevista al maestro Sigifredo el video se va a un fundido cinematográfico, que el da el paso a otro momento de la EPEAT; el desfile del día 2 de enero Carnavalito, a continuación, presento algunas imágenes de los grupos de niños y niñas:



Figura 39. Correa, D. (2019). Fotografía Tomada Durante la Entrevista al Maestro Sigifredo Narváez. [Imagen]. Recuperado de EAPEAT Negros y Blancos.



Figura 40. Daniela, C. (2019). Fotografía Tomada Durante la Entrevista al Maestro Sigifredo Narváez. [Imagen]. Recuperado de EAPEAT Negros y Blancos.



Figura 41. Daniela, C. (2019). Fotografía Tomada Durante la Entrevista al Maestro Sigifredo Narváez. [Imagen]. Recuperado de EAPEAT Negros y Blancos.

Fundido; se presenta el desfile de los colectivos coreográficos.



Figura 42. Luis, V. (2019). Fotografía Tomada Durante el Desfile de los Colectivos Coreográficos. [Imagen]. Recuperado de EAPEAT Negros y Blancos.



Figura 43. Luis, V. (2019). Fotografía Tomada Durante el Desfile de los Colectivos Coreográficos. [Imagen]. Recuperado de EAPEAT Negros y Blancos.



Figura 44. Luis, V. (2019). Fotografía Tomada Durante el Desfile de los Colectivos Coreográficos. [Imagen]. Recuperado de EAPEAT Negros y Blancos.



Figura 45. Luis, V. (2019). Fotografía Tomada Durante el Desfile de los Colectivos Coreográficos. [Imagen]. Recuperado de EAPEAT Negros y Blancos.



Figura 46. Luis, V. (2019). Fotografía Tomada Durante el Desfile de los Colectivos Coreográficos. [Imagen]. Recuperado de EAPEAT Negros y Blancos.

Fundido; se presenta la entrevista al maestro óscar Bernabé Fajano España, quien habla del proceso de creación de la danza que presentó su grupo el día del desfile:



Figura 47. Luis, V. (2019). Fotografía Tomada Durante el Desfile de los Colectivos Coreográficos. [Imagen]. Recuperado de EAPEAT Negros y Blancos.



Figura 48. Correa, D. (2019). Fotografía Tomada en Entrevista Álvaro Rafael Torres. [Imagen]. Recuperado de EAPEAT Negros y Blancos.



Figura 49. Correa, D. (2019). Fotografía Tomada en Entrevista Álvaro Rafael Torres. [Imagen]. Recuperado de EAPEAT Negros y Blancos.

Fundido, se presenta la celebración del día de la Familia Castañeda. Selección de imágenes del desfile:



Figura 50. Sarmiento, T. (2019). Fotografía Tomada durante el Desfile de La Familia Castañeda. [Imagen]. Recuperado de EAPEAT Negros y Blancos.

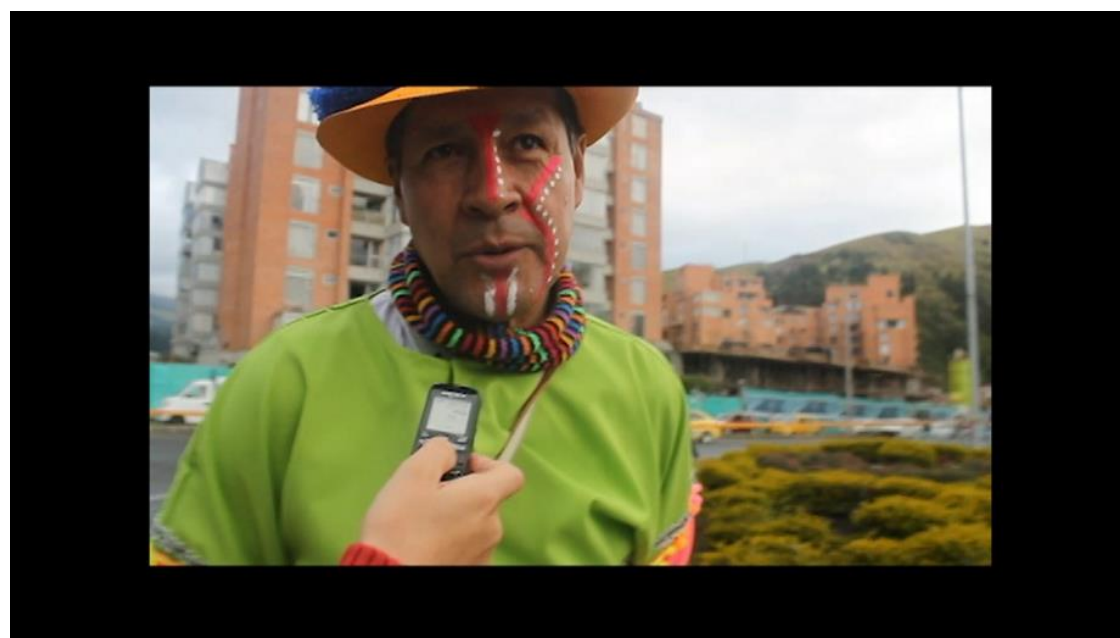

Figura 51. Sarmiento, T. (2019). Fotografía Tomada durante el Desfile de La Familia Castañeda. [Imagen]. Recuperado de EAPEAT Negros y Blancos.



Figura 52. Sarmiento, T. (2019). Fotografía Tomada durante el Desfile de La Familia Castañeda. [Imagen]. Recuperado de EAPEAT Negros y Blancos.



Figura 53. Sarmiento, T. (2019). Fotografía Tomada durante el Desfile de La Familia Castañeda. [Imagen]. Recuperado de EAPEAT Negros y Blancos.

Fundido, entrevista al maestro Esteban Narváez:



Figura 54. EAPEAT (2019). Imagen de Entrevista a el Maestro Esteba Narváz. [Imagen]. Recuperado de la Compilación Audiovisual.



Figura 55. EAPEAT (2019). Imagen de Entrevista a el Maestro Esteba Narváz. [Imagen]. Recuperado de la Compilación Audiovisual.

Fundido, entrevista a Zulma Carlota Villota Guerrero:



Figura 56. EAPEAT (2019). Fotografía Tomada en la Entrevista a Zulma Villota. [Imagen]. Recuperado de la Compilación Audiovisual.



Figura 57. González. N (2019). Fotografía Tomada en el Taller Familia Narváez. [Fotografía]. Recuperado de EAPEAT Negros y Blancos.

Fundido: Fotografías del Desfile Magno. Participación de maestros de la Facultad en artes escénicas y de las maestras en formación del programa:



Figura 58. Sarmiento, T. (2019). Fotografía Tomada Durante el Desfile Magno. [Fotografía]. Recuperado de EAPEAT Negros y Blancos.



Figura 59. Sarmiento, T. (2019). Fotografía Tomada Durante el Desfile Magno. [Fotografía]. Recuperado de EAPEAT Negros y Blancos.



Figura 60. Sarmiento, T. (2019). Fotografía Tomada Durante el Desfile Magno. [Fotografía]. Recuperado de EAPEAT Negros y Blancos.

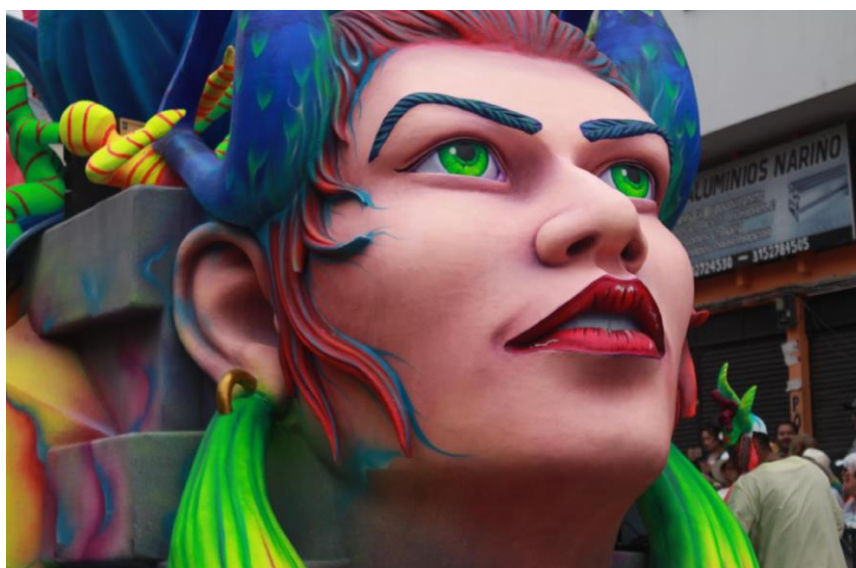

Figura 61. Sarmiento, T. (2019). Fotografía Tomada Durante el Desfile Magno. [Fotografía]. Recuperado de EAPEAT Negros y Blancos.



Figura 62. Sarmiento, T. (2019). Fotografía Tomada Durante el Desfile Magno. [Fotografía]. Recuperado de EAPEAT Negros y Blancos.



Figura 63 Sarmiento, T. (2019). Fotografía Tomada Durante el Desfile Magno. [Fotografía]. Recuperado de EAPEAT Negros y Blancos.

El video finaliza con los créditos y fundido a negro.

Para los lectores interesados en profundizar en el manejo de cámara de fotografía y video, y otros elementos esenciales para la captura de material audiovisual, pueden encontrar el protocolo para captura de imágenes en el siguiente Vinculo:

https://drive.google.com/file/d/13iGH8BZKGUKYaxO_TsvnVvGMZdq1wohX/view?usp=sharing

3.4 Memoria audiovisual Narváez ¿Qué hay en el cueche?

La memoria audiovisual de la obra Narváez ¿Qué hay en el cueche?, se elaboró a partir de las grabaciones realizadas por el maestro Edwin Guzmán y por Brayan Alvarado González Licenciado en Artes Escénicas.

El video inicia con el nombre de la obra, fundido a negro. Y se presenta toda la obra sin cortes, al finalizar se exhiben los créditos y se termina con fundido a negro.

A continuación, presento el guion de la obra Narváez ¿Qué hay en el cueche?:

NARVAEZ ¿QUÉ HAY EN EL CUECHE?

Creación colectiva con base en el carnaval de negros y blancos.

Duración: 60 minutos

Clasificación: Apta para todos los públicos.

Género: Teatro carnavalesco

RESEÑA

Cuentan los maestros artesanos de tradición que tiempo atrás para un carnaval de Negros y Blancos, la familia carrocera Narváez deseaba participar en el desfile Magno del 6 de enero, como en sus versiones anteriores, pero no contaban con el dinero suficiente y los inconvenientes que más adelante iban a tener para crear su carroza.

Hernán Narváez, artesano de tradición, con la convicción de que por amor al carnaval todo se puede, decide alquilar una bodega que servirá como taller para el montaje de su mini carroza, lo que no sabe es que la bodega ya tiene dueños quienes no permitirán que su casa sea usurpada. ¿Qué pasará con la mini carroza? ¿Hasta dónde llegarán estos habitantes por defender su hogar? ¿Participará la familia Narváez del desfile Magno?

Narváez es una familia de tradición carrocera dentro del Carnaval de negros y blancos, este año desean participar en el desfile magno como en versiones anteriores, sin embargo, no cuentan con el dinero para llevarla a cabo, hacen un préstamo con un banco de la ciudad de Pasto, todo por amor al carnaval.

Hernando Narváez (maestro artesano), alquila un espacio (taller), para poder trabajar junto con su familia, lo que él no sabe es que ese espacio tiene habitantes extraños, que no permitirán que su casa sea usurpada. ¿Qué pasará con la mini carroza que con tanto esfuerzo desea hacer la familia Narváez? ¿Hasta dónde llegarán estos habitantes por defender su hogar de los humanos?



Figura 64. Guzmán, E. (2019). Fotografía Tomada a la Creación Artística Narváez ¿Qué hay en el cueche? (2019). [Fotografía]. Recuperado de Memoria Audiovisual EAPEAT Negros y Blancos.



Figura 65. Guzmán, E. (2019). Fotografía Tomada a la Creación Artística Narváez ¿Qué hay en el cueche? (2019). [Fotografía]. Recuperado de Memoria Audiovisual EAPEAT Negros y Blancos.



Figura 66. Guzmán, E. (2019). Fotografía Tomada a la Creación Artística Narváez ¿Qué hay en el cueche? (2019). [Fotografía]. Recuperado de Memoria Audiovisual EAPEAT Negros y Blancos.



Figura 67. Guzmán, E. (2019). Fotografía Tomada a la Creación Artística Narváez ¿Qué hay en el cueche? (2019). [Fotografía]. Recuperado de Memoria Audiovisual EAPEAT Negros y Blancos.



Figura 68. Guzmán, E. (2019). Fotografía Tomada a la Creación Artística Narváez ¿Qué hay en el cueche? (2019). [Fotografía]. Recuperado de Memoria Audiovisual EAPEAT Negros y Blancos.

Por otra parte, cabe destacar el trabajo realizado por el maestro Luis Nieves y los estudiantes de la cátedra Diseño de escenografía; Adriana Valdez, Caroline Pacheco, Sebastián Torres, Marcela Castro, Giovanni Barrera. Quienes elaboraron la mini carroza manual, que representa aspectos importantes de la obra Narváez ¿Qué hay en el cueche?



Figura 69. Alvarado, B. (2019). Fotografía Tomada a la Creación Artística Narváez ¿Qué hay en el cueche? (2019). [Fotografía]. Recuperado de Memoria Audiovisual EAPEAT Negros y Blancos.



Figura 70 Alvarado, B. (2019). Fotografía Tomada a la Creación Artística Narváez ¿Qué hay en el cueche? (2019). [Fotografía]. Recuperado de Memoria Audiovisual EAPEAT Negros y Blancos.

En cuanto a los jugadores, participaron maestros y estudiantes de la facultad de Artes Escénicas, para dar vida al desfile magno durante la obra que se presentó en fábrica de teatro – el parche nacional. El 8 y 9 de junio de 2019.

Jugadores Invitados:

Maestros Alexander Llerena, Luis Eduardo Nieves, Carlos Cárdenas, Juan Carlos Nova, Astergio Pinto, Ramiro Velazco.

Omar Pulido, Camilo Dueñas, Vanessa Morales, Brenda Barbosa, Karol Castellanos, Nohelia Rojas, Lorena Flórez, Ivonne Jiménez, Cristian Cárdenas, Andry Higuera.

Asesoría Musical

Maestro Edwin Rodríguez

Asesoría Vestuario

Maestro Juan Carlos Nova

La *EAPEAT* y la obra Narváez ¿Qué hay en el cueche? estuvo bajo la dirección de Angélica del Pilar Nieves Gil, maestra de la cátedra de Carnaval.



Figura 71. Alvarado, B. (2019). Fotografía Tomada a la Creación Artística Narváez ¿Qué hay en el cueche? (2019). [Fotografía]. Recuperado de Memoria Audiovisual EAPEAT Negros y Blancos.



Figura 72. Alvarado, B. (2019). Fotografía Tomada a la Creación Artística Narváez *¿Qué hay en el cueche?* (2019). [Fotografía]. Recuperado de Memoria Audiovisual EAPEAT Negros y Blancos.

3.5 Material de visibilización

El reel, es un pequeño montaje audiovisual de los distintos momentos de la obra Narváez *¿Qué hay en el cueche?*, acompañado del sonido original de la obra y de la banda sonora tomada del grupo los Ajices músicos tradicionales de Nariño. El reel se realizó con el propósito de promocionar la obra en diferentes organizaciones, festivales y colegios interesados en presentar.

¿QUÉ HAY EN EL CUECHE?

Creación colectiva a partir de la EAPEAT al Carnaval de Negros y Blancos.

Duración: 60 minutos

Clasificación: Apta para todos los públicos.

Género: Teatro carnavalesco

Número de funciones: Cuatro funciones

Narváez *¿qué hay en el cueche?*

Lugar: Ensamblaje Teatro

Sala de Teatro El Parche Nacional

Fecha: junio 8 de 2019

Hora: 4:00 Pm

Fecha: junio 9 de 2019

Hora: 11:00 am

Dir. Angélica Nieves



Figura 73. Poster. Narvárez ¿Qué hay en el cueche? (2019). Elaboración Propia.

¿Qué hay en el cueche?

UAN

Lugar: Fundación Teatro Quimera

Festival: Piezas Cortas Para Espacios Breves

Fecha: noviembre 28

Hora: 5:00 pm

Fecha: enero 19 de 2020

Hora: 2:00 pm

Dir. Angélica Nieves – Alexander Llerena

Festival Versión XVI.
Piezas cortas para
Espacios breves



Narváez
**¿qué hay en
el cueche?**

Montaje conjunto
Universidad Antonio
Nariño

Dir. Angélica Nieves
Alexander Llerena

19 de Enero - Domingo 2PM

Organiza



CALLE 70A Nº 19 - 40
TEL.: 27 9240 3186279340
/amigos.teatro.quimera @teatro_quimera
teatroquimeracolombia.com

Apoya
ALMA
PRODUCCIONES



Figura 75. ¿Qué hay en el cueche? Boletería Teatro Quimera (2019). Elaboración Propia.

CONCLUSIONES

El objetivo del presente trabajo de grado se ha dedicado a la sistematización en formato audiovisual de la *Experiencia Artístico Pedagógica al Estado Actual de la Tradición*, elaborada por las maestras en formación de la cátedra de carnaval, efectuada en Pasto Nariño, del 1 al 6 de enero 2019, en el marco del carnaval de Negros y Blancos. Con este objetivo se pretendía lograr la realización de un material audiovisual que presente los momentos de la programación del Carnaval de Negros y Blancos, la creación artística resultado de la *EAPEAT* Narvárez *¿Qué hay en el cueche?* y un reel para ser utilizada en la visibilización de la creación colectiva a futuro.

El proceso de aprendizaje durante la sistematización me permitió, como maestro en formación, redescubrir la importancia del acercamiento al estado actual de la tradición, dado que permite recolectar información de primera mano, que permite hacer una aproximación lo más fielmente posible en la creación artística. Para este proceso fue fundamental el material fílmico, fotográfico, de audio, grabado, y capturado por las maestras en formación. Dicho material fue revisado, sistematizado y editado durante el proceso de edición y producción.

Experiencia Artístico - Pedagógica al Estado Actual de la Tradición, elaborada es un proceso formativo que permite a los estudiantes de la Licenciatura en Artes Escénicas realizar un proceso de aprendizaje experiencial, el cual posibilita obtener información de las personas en territorio y recopilar información a través de la participación en actividades que realizan en este caso los artesanos, los colectivos coreográficos, las murgas y diseñaras de vestuario.

La cátedra de carnaval es un espacio formativo que me permitió como maestro en formación vivenciar los aspectos importantes al momento de realizar una creación artística colectiva, de los cuales cabe destacar: la socialización de los saberes obtenidos en terreno, la creación de personajes, dramaturgia, escenografía, vestuario, partitura y circulación de la creación artística.

De acuerdo con los lineamientos pedagógicos y didácticos de la Licenciatura en Artes Escénicas mencionados en el PEP (Nariño, 2019), la educación se concibe como un proceso de construcción del conocimiento en el diálogo entre la praxis y la teoría, dicho lo anterior mencionaré los aspectos considero relevantes dentro de este proceso de aprendizaje: Formación desde la experiencia, acercamiento a la tradición en terreno, posibilidad de interacción con maestros artistas de Pasto, autónoma del aprendizaje, capacidad de creación, desarrollo de trabajo colaborativo por parte de los maestros en formación, acompañamiento por parte de los maestros de la Licenciatura, trabajo disciplinar e interdisciplinar y el desarrollo de las capacidades profesionales que permiten ponerlas en práctica al momento de ejercer la labor docente.

Para el montaje de montaje de la Obra Narváez ¿Qué hay en el cueche? se tuvo en cuenta los pasos mencionados en el PEP: Laboratorio de creación, montaje o puesta en escena, socialización – muestras y retroalimentación – Evaluación colegiada, el proceso descrito se evidencia en el documento audiovisual que compila la muestra artística de la cátedra de carnaval.

Es importante destacar el aporte de maestros de diferentes disciplinas y maestros en formación, quienes realizaron contribuciones significativas dentro de la creación artística, en aspectos como: música, dramaturgia, vestuario, construcción de una mini carroza no motorizada teniendo en cuenta el proceso realizado por los maestros artesanos de pasto y haciendo parte de la puesta en escena como jugadores de piso.

Los procesos de producción de la creación colectiva se realizaron a partir de la elaboración de un presupuesto en el cual se tuvieron en cuenta los costos y gastos para la elaboración de vestuario, escenografía, alquiler de teatro, músicos, traslado de la escenografía y utilería, boletería y afiches publicitarios. en los que se incurrieron para el desarrollo y puesta en marcha de la obra.

Por último, la compilación del material audiovisual de la *EAPEAT*, la creación artística Narváez ¿Qué hay en el cueche?, se convierte en parte de la memoria fílmica de la Licenciatura en Artes Escénicas y material de consulta para futura investigaciones.

Recomendaciones

Con el propósito de hacer un aporte a los maestros en formación, que realizan la *EAPEAT* en los diferentes semestres, considero importante que tengan un acercamiento a las diferentes técnicas de manejo de cámaras fotográficas, cámaras de video, capturador de audio y así posean los conocimientos necesarios al realizar grabaciones de video, audio y toma de imágenes fotográficas.

Pienso que también, que es de gran importancia que los maestros en formación conozcan los planos cinematográficos y de fotografía, que sirven para mostrar lo que nos rodea de una determinada forma, ya sea: paisajes, comparsa, pueblos, vestuario, objetos y personajes, esto con el propósito de obtener material audiovisual de calidad.

Es necesario que los maestros en formación conozcan un protocolo de producción, en el cual se tiene en cuenta elementos como: Presupuesto, plan de grabación, planos cinematográficos, captura de sonido, equipos de grabación y equipos de eliminación.

Lista de Referencias

- Merchancano, F. E. (27 de diciembre de 2012). Pagina10.Com. Obtenido de PAgina10.Com: <http://pagina10.com/web/la-historia-no-contada-del-carnaval-de-negros-y-blancos/>
- UNESCO, O. d. (28 de Septiembre de 2009). Intangible Cultural Heritages. Obtenido de Patrimonio.micultura.org: <https://ich.unesco.org/en/4com>
- Corpocarnaval.org. (18 de septiembre de 2019). carnavaldepasto.org. Obtenido de carnavaldepasto.org: carnavaldepasto.org
- Fajinoy, E. Ó. (3 de enero de 2019). Experiencia Artístico- Pedagógica añ Estado Actual de la Tradición - EAPAT. (L. F. Vanessa, Entrevistador)
- Narváez, E. (3 de enero de 2019). Experiencia Artstico-Pedagógica al Estado Actual de la Tradición - EAPAT. (A. D. Forero, Entrevistador)
- Narváez, G. A. (5 de enero de 2019). Experiencia Artístico-Pedagógica al Estado Actual de la Tradición. (C. F. Daniela, Entrevistador)
- Narváez, S. (5 de enero de 2019). Experiencia Artístico-Pedagógica al Estestado Actual de la Tradición - EAPAT. (K. H. Amortegui, Entrevistador)
- Torres, M. A. (3 de enero de 2019). Experiencia Artístico-Pedagógica al Estado Actual de la Tradición. (G. Nathaly, Entrevistador)
- Villota, Z. C. (5 de enero de 2019). Experiencia Artístico-Pedagógica al Estado Actual de la Tradición - EAPAT. (C. F. Daniela, Entrevistador)
- Nariño, U. A. (2019). Proyecto educativo de la licenciatura- PEP. Licenciatura en Atres Escénicas. Bogota D.C.

Vocabulario

C

Capítulo primero · 8

Captura

Se refiere a la toma de imágenes a través de un dispositivo como

Cámara fotográfica, cámara de vídeo, celular entre otros. · 40

Colorización

Es la etapa en la cual, se corrige el color de las imágenes capturadas. · 42

E

Encuadre

Hace referencia a la porción de escena que se captura o video. · 40

F

fundido

Transición por la cual una imagen o sonido van perdiendo la intensidad hasta quedar únicamente en un color de fondo. · 46

I

iluminación

Es la cantidad y dirección de la luz que posee un objeto a la hora de capturar la imagen. · 41

M

Montaje

Es el proceso que se realiza en edición, consiste en unir trozo de película para crear secuencias, generalmente siguiendo un guion. · 42

P

Planos fotográficos

En fotografía y video, se habla de plano cuando se quiere expresar la proporción de objetos que se capturan dentro del encuadre
XE "Encuadre: Hace referencia a la porción de escena que se captura o video.". · 40

En fotografía y video, se habla de plano cuando se quiere expresar la proporción de objetos que se capturan dentro del encuadre. · 40, *Encuadre*

R

reel

Presentación en vídeo con la finalidad de promocionar un trabajo audiovisual, una obra de teatro, proyecto etc. Pretende mostrar de forma breve nuestros resultados. · 66

S

Sonorización

Es el proceso por el cual se sincroniza los diferentes sonidos capturados, con las imágenes que se desean editar. · 42

Anexos



**UNIVERSIDAD ANTONIO NARIÑO
FACULTAD DE EDUCACIÓN
LICENCIATURA EN EDUCACIÓN ARTÍSTICA CON
ÉNFASIS EN DANZA Y TEATRO**

CARNAVAL DE PASTO**ENTREVISTA HISTORIA****Datos del entrevistador:**

- ✓ Nombre: Martha Keimy Hernández Amortegui
- ✓ Fecha: 05 de enero de 2019
- ✓ Hora y lugar de la entrevista: 11:00am, casa del maestro Sigifredo Narvaez
- ✓ En esta entrevista intervino: Tatiana Sarmiento, Vanessa Luis y Nathaly Gonzales

Datos generales del maestro:

- ✓ Nombre completo: Isaac Sigifredo Narváez Naranjo
- ✓ Fecha y lugar de nacimiento: Pasto, el 22 de Julio de 1934
- ✓ Ocupación: Artesano
- ✓ Zona del país donde ha desarrollado su trabajo: Pasto

(Con consentimiento, ¿Autoriza usted que esta entrevista sea empleada como material de estudio para la investigación del Carnaval de Blancos y Negros en el programa de la Licenciatura en Educación Artística con Énfasis en Danza y Teatro de la Universidad Antonio Nariño?)

CUESTIONARIO

- ✓ **Keimy:** Buenos días mi nombre es Keimy Hernández soy estudiante de la Universidad Antonio Nariño. Antes de empezar la entrevista necesito pedirle el favor que sumerme me autorice a que esta entrevista que yo le haga sea empleada como material de estudio para la investigación del Carnaval de Blancos y Negros

en el programa de la Licenciatura en Educación Artística con Énfasis en Danza y Teatro de la Universidad Antonio Nariño.

Sigifredo: Bueno en lo que les pueda colaborar con mucho gusto, usted sabe que somos en el arte compañeros y espero pues que lo que yo les cuente les sirva a veces como ejemplo porque ha sido un trajinar duro del carnaval, esperamos que lo tomen así.

Keimy: Como manera formal usted me puede regalar su nombre completo.

Sigifredo: Mi nombre completo es Isaac Sigifredo Narváez Naranja.

Keimy: Su fecha y lugar de nacimiento.

Sigifredo: Pasto, el 22 de Julio de 1934.

Keimy: ¿Y su ocupación es?

Sigifredo: Bueno yo empecé en estudios, como en mi casa eran carpinteros, teníamos un taller de carpintería. Mis hermanos fueron los que iniciaron el amor al carnaval, como era tan sencillo Pasto era un pueblito pequeño, pero ya habían esos arraigos del Carnaval del 4, 5, 6, de la familia Castañeda y eso se va metiendo en el corazón de uno y el juego que era se lo hacía en la calle.

Antes había el carnaval del agua que ya está abolido; pero por ahí empezaron mis hermanos, yo era muy pequeño hasta ahora lo soy, pero ellos fueron los que iniciaron con el Carnaval. No se veían carrozas todavía, se presentaban disfraces individuales, comparsas y también se participaba en disfraces en bicicleta. Así es como más o menos en mi vida empieza el carnaval.

Keimy: De una manera más formal, ¿usted conoce la historia de cómo empezó el Carnaval de Negros y Blancos?

Sigifredo: Pues bueno hay varias versiones, que se diga que hay una que se conozca no. Unos dicen que vino gente del Ecuador, otros dicen que vino gente del Putumayo, otros dicen que eran de Popayán y que vinieron a conocer Pasto con comparsas, hicieron fiestas y alguien salió y echó harina para festejar la media fiesta que hacían y al otro día seguían tomando y se echaron cosmético, no el de ahora, sino que se echaban del hollín de las ollas, de ese se negreaban,

Esa es la leyenda o hipótesis que tenemos no. Hay muchas versiones cada uno la acomoda a su forma pero en mi modo de ver esa es la que hay.

Keimy: Sumerce, ¿sabe hace cuanto surgió el Carnaval de Negros y Blancos?

Sigifredo: Pues el Carnaval no se decirle fecha exacta, pero mis hermanos empezaron por ahí en el 48. Ellos hacían muñecos como les digo para presentarlos. No había desfile, se salía a jugar a las calles no más con los muñecos, ya fue evolucionando, hubo personajes que ya se le fueron sacando a presentar; no había sino comparsas de 6 o 7 personas, se disfrazaban de cualquier cosa de payaso, de campesinos, bueno era sencillo.

Era una fiesta tan sencilla que hacían las murgas que salían tocaban entraban a las casas, bailaban un rato, luego se iban a entrar a otra casa hay los recibían, pero lo que había era amabilidad de las personas, ¡sigan! se hacía la fiesta se tomaba su trago, salían para otra. Como les digo era una fiesta muy centralizada porque éramos pocos.

Keimy: ¿Conoce usted la estructura del Carnaval? Es decir, cuantos días dura, que se hace cada día.

Sigilbredo: Bueno el Carnaval ha tenido varias modificaciones ¿no? porque lo tradicional es el 4,5 y 6; de eso ya vino el carnavalito que también entra en la fiesta del carnaval el 3 de Enero. De resto es lo que ha habido siempre.

El 4,5, y 6 las fiestas principales. Decir que ha habido modificaciones no, se han agrandado las cosas, si ya se han acomodado mejor, pero en si en si el carnaval es la tres fechas memorables.

Keimy: me podría explicar, ¿qué hacen el 4, el 5 y el 6?

Sigifredo: Bueno antes empezaba el 28 de Diciembre, los santos inocentes, que salíamos todos a jugar con agua. El motivo era de que uno tenía que limpiarse el 28, quedar inocentes, se jugaba muy cómo le diría yo, no elegantemente jugaba más bien con desorden porque se hacía uno en un balcón y con un balde de agua la que pasaba la lavaban.

Se abrían, antes había en las esquinas literantes de agua, se le abría y eso era un chorro y hay cogíamos a las muchachas las metíamos hay. Ya luego otros años se pensó jugar con bombas llenas de agua, en algunas partes sacaban esas tinas de baño, las llenaban y las muchachas; las que más sufrían eran las muchachas del

servicio porque salían a hacer sus compras del pan para el desayuno, entonces la cogíamos de los brazos, otros de las piernas y las metíamos a la tina.

Ese era el jugar de todo el día, se tomaba trago y ahí se terminaba bailando un rato, ese es el 28. Y así el 3 ya hicieron lo de la familia Castañeda, ya ahora esta lo del carnavalito de los niños, ¿qué más le cuento. De resto todo ha sido tradicional, se ha seguido con lo mismo, se ha ido mejorando ¡si! porque ya no hay el 28 porque relativamente pues el problema del agua y no es un juego elegante que se pueda decir hay diversión, más hay es guacherna.

Keimy: ¿Conoce usted, hechos, sucesos, acontecimientos o algún personaje que haya marcado la historia del Carnaval de negros y blancos?

Sigifredo: ¿Pues en qué sentido?

Keimy: Si, algo que hubiera pasado, que haya surgido que sea muy importante dentro de la historia de Carnaval de Negros y Blancos.

Sigifredo: Pues hay varios personajes, por ejemplo gente que en sí siguió con la tradición. Pericles Carnaval es un personaje que se metió en el carnaval, era un personaje que organizaba el carnaval porque pues todo era del bolsillo de las personas, no había apoyo, no había nada.

y así personajes, por ejemplo Pericles Carnaval, este había un vocero que andaba con una corneta en lata anunciando que empezaba el carnaval; había una señora ya tradicional, quedan así como recuerdo, era Conchita, se llamaba; ella andaba por todas las calles anunciando el carnaval y repartiendo flores. Esos son los personajes que se recuerdan, que como servidores del anuncio del carnaval. Como antes no habían ni parlantes, ni habían anuncios que se hicieran en la calle, era la gente.

Había otro que se llamaba Pedro Bombo, era un viejito que sacaba su bombo y anunciaba; él se levantaba a las cinco de la mañana ya anunciando: ¡A levantarse que llegó el carnaval a jugar cinco a jugar seis! Esos son personajes que se le recuerdan.

Keimy: Considera que el Carnaval de Negros y Blancos aporta algo al departamento de Nariño.

Sigifredo: Sí, pues francamente a Pasto se le conoció por el carnaval, como le digo Pasto era pequeño, era lleno de comerciantes del Ecuador, como somos tan cercanos nos íbamos halla o veníamos acá a comerciar; pero ya Pasto tomó nombre porque se hacía la propaganda que acá habían unas fiestas y como en todos los pueblitos los que hacen sus fiestas uno es curioso por ir a visitarlos y a veces gusta y esas personas son las encargadas de hacerle la propaganda a la misma fiesta. Así se fue conociendo Pasto hasta que ya Pasto se formó y ya el gobierno empezó a preocuparse por el Carnaval, ya fue tomando forma y ya se pronunció en hacer reuniones para lograr avanzar el carnaval, que ya haya un desfile, que ya se nombre reina del carnaval y así se fue iniciando.

Keimy: ¿Cuál cree usted que es la importancia del Carnaval de Negros y Blancos?

Sigifredo: Tiene muchas cosas, por ejemplo el carnaval es una cultura tan linda pues para mi ¿no?. Que en el arte lo conocen a uno por lo menos con lo que yo aprendí y lo que yo sé del carnaval he salido a muchas partes invitado, he sido nombrado el mejor artesano de Colombia, y así cosas que es valiosas para uno, no solo para mi sino para muchos. Ya se conoce el carnaval porque fueron artesanos, fueron a Francia, ahora si quiera el año pasado fueron a Estados Unidos con el trabajo. Hemos ido ah, yo por ejemplo he ido dos veces a Bogotá con carrozas, a Cartagena, a Barranquilla, al Ecuador muchas veces; todo eso ya lo hace conocer y eso si el evaluarte y la propaganda para que ya esto se llene de gente de otras partes porque relativamente el turismo que tiene Pasto es incomparable con otras fiestas porque se ha hecho un censo de que como es la venida de los turistas tanto en hoteles, como en familias, se ha visto que viene gente de todo el mundo.

Ese Brasil tiene un carnaval grandísimo, más sin embargo ellos vienen acá y conversan con nosotros, hemos sido invitados para cambiar ideas porque ahora el carnaval ya tiene una técnica grande, de que no solo es hacer un muñeco, es darle vida, entonces eso requiere ya cambiar ideas, tecnificarse un poco, ya no es el muñeco que se le mueve con un lazo, no ahora es más técnico, ya se le pone mecánica; todas esas cosas han ido dándole a Pasto, ya la gente, no es solo en Colombia sino que fuera de ella dicen: ¡Vamos al Carnaval de Pasto!. Ya hacen sus paseos especiales.

Keimy: Sabe usted quienes son las personas encargadas de organizar el Carnaval de Negros y Blancos?

Sigifredo: Bueno en esto si viene lo triste porque Pasto cambia de Alcalde y el Alcalde viene con nuevas ideas porque no lleva reglamento esto; el alcalde viene y transforma, no hay una buena organización, hay una organización del carnaval cada vez que les provoca cambian de director, llegan directores que relativamente no tienen conocimiento como el de este año.

Que pasa un director de carnaval debe trabajar por la organización que aunque no sea perfecta sea buena y tiene que conseguir recursos porque usted sabe que un carnaval como es la calidad de Pasto demanda mucho gasto. A habido directoras y directores que salen a otras ciudades, a empresas grandes que pueden aportar y colaborar en propaganda, en efectivo para que el carnaval salga adelante.

El señor que está ahora, yo he conversado con él y le digo que le faltó este año un poco de propaganda, de más vida; el carnaval está un poco apagado porque el carnaval hay que hacérselo conocer por televisión, por radio; hay muchos medios para hacerlo conocer. y que pasa, por ejemplo, uno compara lo que es la fiesta de la feria de Cali en comparación al carnaval nuestro son distintas las ambientes, pero no es el carnaval comparado con la feria. La feria tiene su aire, el emblema es el baile, acá no, es el arte, eso es lo que pasa. Siempre quiere que una persona conozca más a fondo el carnaval y lo trabaje.

Keimy: Me surge una pregunta, ¿Porque la Familia Castañeda es tan importante dentro del Carnaval de Negros y Blancos? ¿Porque hay un día específico para ellos?

Sigifredo: La familia Castañeda se conmemora, como vino esa gente de otra parte, hizo la fiesta, de ahí viene la fiesta de lo que es la familia Castañeda. Unos dicen que vino del Ecuador, otros dicen que vino del Putumayo, en verdad no se sabe de dónde vino; pero fue una familia, que vino formó fiesta, hizo tres días de baile y ya lo tomaron pues como tradición y cuando llegaba enero decían llegó la familia Castañeda y era a bailar y a tomar, eso es lo que por encimita se conoce, a fondo no hay nada.

Keimy: ¿Conoce sumerce la razón por lo que se le conmemora dentro del carnaval un día de negros y otro día de blancos?

Sigifredo: Pues a lo que yo conozco siempre se habló de los esclavos, como es una trayectoria muy larga. Los negros hacían sus fiestas y bailaban entonces los españoles, blancos que se llaman, hacían sus fiestas pero especiales, aquí mismo era así. El pueblo el día de los negros hacia sus fiestas en la plaza, en cambio los

acomodados era en los clubes; había ese distanciamiento de la gente, el pobre y el rico, entonces quedó de que los negros hacían la fiesta el cinco y el seis se hacía la fiesta de los blancos.

Keimy: Me puede contar ¿Que se hace en los pre - carnavales?. Ya nos contó que el 28 se hacía lo del agua, pero ¿qué otra cosa se hace antes del carnaval.?

Sigifredo: Pues como le dijera, el carnaval ha tenido transformaciones grandes porque en el tiempo nuestro cuando nosotros empezamos hacíamos unos disfraces, íbamos a las casas bailábamos nos brindaban un trago; no se usaba ni el talco sino que se preparaba unos cositos como en cera, se llenaba de perfume y se lo echaba a los balcones, antes la tradición era jugar con los balcones. La gente desfilaba en la calle, los balcones estaban llenos de halla echaban flores y nosotros les echábamos los perfumes.

Todo era tan pequeño, que se puede decir era una fiesta grande, era una fiesta de compañeros de amigos porque todos en el pueblo nos conocíamos, luego ya vino el progreso, vino buenos gobernantes, ya trataron de que el carnaval se lo agrandaré, que se hicieran premios a las comparsas. Yo cuando hice la primera carroza fue un golpe durísimo que di porque eso no se había visto, muñecos en carro, yo hice: "Juli Ver en el País de los Enanos", tal vez conozcan ese cuento. Y ya salimos a darle vueltas porque no había desfile, salimos otros se habían arreglado, se arreglaban carros con árboles, con ramas, con flores, con bombas; pero yo es la primera vez que saque un muñeco y era grande, y bueno y resulta que ya llegamos a la plaza, lo llevábamos al muñeco amarrado, se nos reventó el lazo y el muñeco se fue para el suelo, pero todos los que hacíamos de enanitos como era Juli ver y los enanos lo alzamos y lo paramos y lo amarramos y fue el golpe que dio y aplausos y que viva y que no sé qué. Nos tocó en la otra esquina hacerlo caer otra vez (Risas) y más aplausos, entonces ya vino de que las cosas querían movimiento, querían más vida. Así empiezan las cosas, me gané el primer premio y me dieron \$1000.

Tatiana: En este tiempo cuanto seria maestro, más o menos

Sigifredo: No tengo idea

Tatiana: Pero si era una buena remuneración

Sigifredo: Si, es como ganarse un millón ahora, más o menos

Keimy: Y bueno para terminar, durante el tiempo que usted a participado en el carnaval ¿cómo ha sido su experiencia?

Sigifredo: Bueno yo tengo mucho orgullo, así lo digo porque al carnaval le entregue mi vida, tuve en el carnaval muchos triunfos, muchos aciertos, forme mucha gente, niños que iban a aprender; luche mucho por la escuelita del carnaval, me la prometieron muchos gobiernos pero nunca me la dieron, pero si deje hasta ahora están participando gente que conmigo aprendió. He viajado mucho, he conocido gente, he hecho buenos amigos. Como hay gente que no me quiere, son del mismo trabajo, que dicen ese tiene plata, ese no paga oficiales, hay mil de cosas que da el carnaval; pero si he pasado contento, el carnaval para mí fue la vida y tengo pues los hijos que siguen la tradición y también ha tenido éxito, qué es lo importante, son buenos trabajadores.

Yo enseñe a mucha gente a trabajar el carnaval porque en nuestro tiempo, el carnaval, las figuras se las hacía en barro; no es como ahora que se hace en cosas más técnicas, en barro se echaba un pegamento que llama cola, que la sacan de las patas del ganado, eso era trabajo muy duro. Modelar en barro, primero preparar el barro, porque se lo saca, nos tocaba así salir a la carretera a buscar una peña donde se pudiera conseguir el barro ceroso, que le llamábamos y ese barro era el preciso para modelar; lo amasábamos, lo limpiábamos y se empezaba a hacer.

De allí ya vino pues lo que se conoció el movimiento a las figuras, mejor dicho los que trabajamos antes, les dejamos mucha mucha adelantado a los que son jóvenes; pero me siento orgulloso de lo que he hecho.

He sido el mejor artesano en Colombia, he tenido invitaciones a la Casa de Nariño, tengo menciones, tengo montón así de diplomas; ¡que eso fuera plata que rico! (Risas). Todos los años diplomas, medallas, menciones, de eso que ven ahí, de todas partes me han dado. Ha sido una vida de triunfos, también de sufrimientos porque no todo es que se lo encuentra uno tiene muchos tropiezos, se encuentra en el camino, a veces la misma plata, a veces la envidia de los mismos compañeros, malos directivos; todo eso en sí es el carnaval, pero eso no es solo aquí, es en todas partes.

Pero con todo termine mi época, tengo unos 20 álbumes de todo lo que he hecho, desde que era la fotografía en blanco y negro, luego a colores, luego filmaciones, todo eso hemos pasado. Alegría muy buena, me siento muy feliz y ahora con mi hijo que está ganando ya campo en el carnaval, los nietos, todos les ha gustado y a ver a donde va a terminar esto. Lo importante es que con nosotros conseguimos

el patrimonio, que eso ya es una ganancia grande para un evento de esto; patrimonio culturales, una ganancia grande porque ya se lo conoce mundialmente, eso es todo.

Keimy: Alguna tiene alguna pregunta

Tatiana: Pues todas las preguntas del mundo maestro, realmente es un honor para nosotras estar acá con sumerce porque es una familia que siempre ha sido carroceros y conoce de primera mano la historia del carnaval y es nuestro fin de venir acá.

Nosotras queríamos pedirle un favor con mucho respeto maestro si sumerce nos podría mostrar las fotos, ¿algunas? de las que sumerce tenga de los carnavales anteriores o iniciales.

Sigifredo: Si se van a demorar un ratico pues jejeje

Keimy: Pero antes de eso alguna tiene una pregunta.

Vanessa: A mí me surge una duda y es ¿cómo hacer con la familia? con tanto trabajo maestro, con tanta carga encima.

Sigifredo: Claro, es que a nadie le gusta que cuente uno y yo en entrevistas en el tiempo, en el espectador, en el país y así en revistas, gente que me ha venido a entrevistar; yo les cuento como ha sido, la franqueza. Por ejemplo yo no es que tenía un taller grandioso para hacer; es que las cosas van cambiando y se necesita de herramienta, de dinero y de un espacio grande para poder hacer semejantes figuras ¡no!, no yo tenía pues que meter en el dormitorio los muñecos, acabando de, todo oliendo a barro y a cola, en el dormitorio del uno del otro, los colgaba en los balcones ¿porque? porque siempre ha habido, toda la gente empezamos así. No es que le ponen a uno y hasta ahora pues no le dan garantía a uno; fíjense que armar en la calle un carnaval que tiene tanta tradición, tanto tiempo de ser.

Yo en el carnaval trabaje 55 años y todavía no hay un lugar donde se pueda armar todas las carrozas y ahí salga todo el desfile, eso ya es de una ciudad, ya Pasto es una ciudad grande. Por ejemplo en el Brasil cada uno tiene su puesto, cada uno tiene su taller y si es de prestarse es de colaborarse se puede hacerlo; pero no aquí, uno trabaja con las uñas. Hay gente que tenemos un poquito de comodidad, un poquito; que tiene sus buenas herramientas, ya hay cosas

eléctricas, hay cosas para pulir eléctricas, hay otros que les toca a mano lijar; todos esos cambios no deberían hacerse porque hay gente que todavía calienta la cola en un reverbero y eso ya no se usa, ahora se usa el colbón. A avanzado la técnica porque unos tienen que tener y otros no, siempre hay una ventaja porque tienen talleres grandes donde a uno le toca todavía alquilar una parte donde trabajar y no es un valor que se pueda decir cómodo para un artesano es incómodo, un artesano, un muchacho que trabaja, pagar arriendo tres, cuatro millones por un local por tres meses, eso es difícil; eso no lo puede hacer cualquiera.

Entonces no hay cosas, como le dijera, que debería hacerlas el gobierno, diga usted; le dan a uno un aporte, un aporte que hasta ahora no se lo acaban de dar, eso es criticable. La gente trabaja, no tiene plata, hay mucho que no tienen plata, pero tienen el amor al carnaval; ponen prendas, piden prestado, les toca pagar intereses, eso no es justo; en cambio, el que ya tiene más comodidad, bueno saca de sus ahorros o pide un préstamo a un banco lo hace, pero no todos pueden hacerlo, entonces quien es la culpable de eso, la organización porque la organización debería estar dando ese aporte que da, que no es un aporte grande, darlo siquiera tres meses antes porque uno empieza a trabajar en una carroza buena cinco o seis meses antes, eso no es cuestión de días, es de tiempo bastante porque todo requiere, si toca desbaratar una figura se le desbarata, se le vuelve a hacer, toca ponerle movimiento. Hay gente que tiene sus centavos en el carnaval, que no es comparable con el pobre, que por ejemplo ya hace movimientos mecánicos con motores y eso cuesta plata; ya hay el artesano pobre busca la forma de meterle un lazo, una varinera y jalarlo, hay artesanos que tienen dentro del personal de trabajo, tienen ingenieros de movimientos; entonces eso no es como muy parejo la cosa. Entonces el que se gana el primer premio no es que se lo gana limpiecito porque hartó ha gastado, tan solo el nombre y todo.

Yo pues tengo un poco de premios primeros, segundos, terceros, octavos, bueno de todo; pero siempre me ha tocado duro afrontar el gasto, siempre es difícil muy difícil porque no se lo puede el carnaval comercializar. Yo en alguna vez dije que se podía decir que Alkosto haga una carroza, que RCN o CARACOL haga otra carroza, que empresas grandes se vengan a vincular, pero entonces dicen pierde la esencia, pierde lo que es lo regional, entonces ya es un carnaval comercializado; ya no tiene el valor que tiene ahora.

En el carnaval hay muchas cosas que con tantos años que hay que modificar, tiene que haber un alcalde desprendido donde pueda ayudar directamente; a uno le toca alquilar el carro, pagar vigilancia, que eso lo debería hacer el municipio,

¿no les parece?. ¿Como pagar uno hasta vigilancia? entonces todas esas cositas tienen que acomodarse tienen que ir poco a poco; pero ya es mucho tiempo, yo trabajé mucho, yo luché, yo hasta hable con el presidente para que me.... me mandó a invitar a Bogotá porque me iba a dar una medalla y le rogué que me diera una escuelita...¡ese fue mi sueño y no lo logre! (momento de silencio) ¡ese fue mi sueño!.

Bueno, me retiré, me quede sin la escuelita, puras promesas; bueno, diga usted que orgullo para mi hubiera sido dejar una escuelita porque hay niños que les encanta eso. ¡El carnaval es el Carnaval!

Ahora, últimamente me tocó discutir con el gobernador que ¡el niño no debe trabajar!, eso no es trabajo, para mí eso es cultura, es una forma de querer hacer las cosas, en eso yo le debo qué hay forma de ver que va hacer en la vida; pero no, así se quedaron los sueños.

Tuve promesas de muchos gobernadores, del presidente; pero no, medallas pues, no no cubren nada, placas, diplomas, todo eso ha habido, por montones; pero que me declaren el mejor artesano, pero lo que yo quería no lo logre. ¿Qué más?

Nathaly: Maestro muchas gracias por este espacio, por su tiempo, por abrirnos las puertas de su casa, por permitirnos compartir este sentimiento que usted tiene; créame que nosotras también tenemos ese pensamiento de que tiene que haber un cambio y que eso existe no solamente desde ahora de los jóvenes, sino de los niños, que su pensamiento claramente es un pensamiento de marcar una diferencia y que es una identidad la que se debe hacer y que todo comienza desde la niñez.

Muy agradecidas cada una de nosotras por su tiempo, sinceramente si usted quiere continuar, si nos quiere presentar el álbum o si desea mejor nos retiramos, no hay inconveniente.

Sigifredo: Con mucho gusto, con mucho gusto, yo tengo libros así de gruesos, grandes, donde aparezco entre todos los artesanos del mundo, más de Colombia, gente que teje, gente que hace ollas, todo lo que es artesanía, nos los dieron esos libros; pero pues eso no era lo que yo buscaba, son un recuerdo bonito donde uno aparece con las memorias, pero no es lo que uno sueña, no es lo que uno sueña porque trabajar tanto tiempo, entregarle tanto tiempo al carnaval, pero si queríamos que quede el nombre, por ejemplo aquí hubo un maestro, yo fui amigo de él, Maestro Alfonso Zambrano, un gran artista, él hizo, él hacía santos, escultor

en madera, una eminencia; él tiene un crucifijo de diez metros hizo en Chile, es lo mejor que ha habido aquí en el carnaval. Este maestro en el tiempo que yo empezaba, él ya había trabajado bastante tiempo, nos hicimos amigos; él me daba consejos, él se ganó de los 20 años que trabajó, se ganó quince primeros puestos y yo tuve el orgullo, de que le gane dos veces, si eso ya es hartito. En otra nos repartieron el premio porque pues no pudo el jurado decir cuál era la mejor, eso ya es un orgullo para mí; él quedó en la historia de Pasto porque fue gran maestro, muy buena persona, inclusive hay una avenida en nombre de él "Alfonso Zambrano", se lo merecía, eso y mucho más porque él nos dejó un legado, él nos enseñó hacer los movimientos porque antes eran las carrozas quietas y él empezó y sacó ese motivo, cosas bonitas. Hay otra señora Goti, que también fue grande en el carnaval, pero queda el nombre. Ya les voy a traer los....

Todas: Gracias maestro



**UNIVERSIDAD ANTONIO NARIÑO
FACULTAD DE EDUCACIÓN
LICENCIATURA EN EDUCACIÓN ARTÍSTICA CON
ÉNFASIS EN DANZA Y TEATRO**

**CARNAVAL DE PASTO
ENTREVISTA DANZA**

Fundido se presenta la entrevista al maestro Álvaro Rafael Torres Montaña, quien habla del proceso de creación de la música que presento la Institución Educativa el día del desfile:

Nathaly: Licenciatura en artes escénicas, mi nombre es Nathaly González del programa licenciatura en artes con énfasis en danza y Teatro, estamos cursando la carrera, la materia, de carnaval por esta razón estamos haciendo una entrevista de música, le comenté que su formación solamente va a ser utilizada para términos investigativos y pues no va a salir nada publicado o algo más allá, entonces con su permiso hacemos entrevista.

Docente Álvaro: Con mucho gusto sí.

Nathaly: Entonces, nombre completo, me regala su nombre completo por favor.

Docente Álvaro: Mi nombre es Álvaro Rafael Torres Montaña.

Nathaly: ¿Señor Álvaro en qué fecha nació usted?

Docente Álvaro: 10 de Abril del 57

Nathaly: ¿A qué se dedica?

Docente Álvaro: Soy docente.

Nathaly: ¿De qué materia específicamente?

Docente Álvaro: Del área de sociales.

Nathaly: ¿Dónde desarrolla usted su trabajo?

Docente Álvaro: Aquí en mi colegio, donde pertenezco al colectivo ahora.

Nathaly: ¿Hace cuántos años usted está en el colectivo en el colectivo?

Docente Álvaro: En colectivo ya venimos hace 5 años, venimos constantemente participando, y cada año hemos presentado propuestas diferentes, tenemos un maestro de danza, espectacular, que es el director general de colectivo, Giovanni Zúñiga, y tenemos un director artístico, que es el de música, y él se llama William Cerón.

Nathaly: Cuénteme ¿Cuáles son los ritmos tradicionales en pasto?

Docente Álvaro: Los tradicionales aquí en pasto, básicamente es el bambuco, sí, haciendo honor a nuestra Guaneña, la mujer guerrera que tenemos símbolo de nuestra región. Pero también cómo éste es un canto de homenaje a la tierra, por eso él el día de hoy se llama Canto a la Tierra, esto viene, con raíces ecuatorianas, peruanas, bolivianas, en el homenaje que se le hace a la tierra, sí, y día a día año tras año, este desfile está cogiendo más adeptos, la gente le está gustando más, porque el trabajo que hacemos cada uno de los colectivos es espectacular, yo soy loco por esto, loco, me fascina, me fascina de hecho hoy por ejemplo con mi familia... no estoy solo porque ellos se fueron de paseo, yo no, yo sí me quedo con lo mío, me fascina.

Nathaly: ¿Cómo se componen los grupos o conjuntos musicales de pasto, como los cómo los instrumentos o intérpretes?

Docente Álvaro: Sí, lo que le comentaba, la región andina básicamente son la percusión, que son los tambores, zampoñas, sikus, en la parte de los vientos, están las quenenas, que es la que hace la melodía y nosotros hacemos el ritmo con la percusión.

Nathaly: ¿Cuáles son los grupos musicales más reconocidos?

Docente Álvaro: En cuestión de colectivos, no, o sea reconocidos en sí, casi los mismos que venimos trabajando durante tantos años atrás, esta, yo hombro a mi colectivo proyección Goretti, que son, es la característica especial de nuestro grupo, conformado por el 90% de las estudiantes, porque nuestro colegio es eminentemente femenino y eso es lo que llama la atención, que básicamente se le

da oportunidad a la mujer, destacando la en el papel importante que ella tiene en el carnaval. Sí espectacular, y hay una cantidad de chiquitas, claro anteriormente no estaba unas estudiantes muy pequeñas y luego sacaron reglamento las directivas del Corpocarnaval y admiten de 12 años en adelante, sí, entonces más o menos estamos hablando de grados séptimos en adelante y también nos acompañantes y padres de familia, que tienen vinculación con el colegio.

Nathaly: Usted habla de instituciones educativas ¿Estas instituciones son distritales o son privadas?

Docente Álvaro: No son oficiales, básicamente son oficiales, tenemos, mi colegio que es María Goretti, qué es un colegio oficial regentado por los hermanos menores capuchinos, los franciscanos, y hay otros colegios como ciudad de pasto, libertad, también ellos tienen sus grupos colectivos, que poco a poco se vienen preparando también.

Nathaly: ¿Y cómo organizan el tiempo entre la jornada educativa y el tiempo para Ensayar para los colectivos?

Docente Álvaro: Es un momento de sacrificio sí, porque nuestras estudiantes, ellas terminan de la jornada en la mañana que es bachillerato que tenemos ahí, a las 12:30 del día y posteriormente nos quedamos ensayando hasta las 2 de la tarde, o sea es un sacrificio que ellas hacen y por supuesto nuestro director y alguno de los compañeros profesores acompañamos ahí.

Nathaly: Retomando un poco el tema de los instrumentos ¿En pasto qué elementos se fabrican?

Docente Álvaro: Aquí se fabrica todo tipo de instrumentos si... de cuestión de vientos, todo lo que tiene que ver con quenás, zampoñas, sikus, rondadores, lo que le digo es una región andina, y eso hasta Bolivia si, Bolivia, Perú, Ecuador; todas estas regiones trabajamos casi de la misma clase de música, sin embargo, lo que nos identifica nosotros es el bambuco, eso es lo básico, en Ecuador son los sanjuanitos en el Perú sanjuanitos huaynos, hay diferentes ritmos en otros... en otras naciones.

Nathaly: Aparte de tomar como a la mujer de símbolo, de protagonista de toda esta construcción simbólica que se hace ¿Qué otros... se basa en qué otras cosas? ¿Qué otras experiencias? ¿Qué otros símbolos?

Docente Álvaro: Nosotros tenemos una misión en nuestro colegio y es la de... nuestro eslogan lo dice, "Educar una mujer, es educar a una familia y educar a una familia es educar a una sociedad" Entonces le estamos dando ese papel protagónico a nuestras mujeres, para que... como ya se ha visto en tan... en nuestra Colombia y no únicamente Colombia sino toda Sudamérica, las mujeres hoy en día han tomado el papel protagónico de sacar adelante los hogares, es más hay un resto que son cabezas de familia y sacan adelante a sus hijos, nosotros creemos es eso, de apoyar más a nuestras mujeres para tener sociedad mejor, pensamos nosotros, que si a nuestras mujeres las formamos desde ahora, nuestra sociedad tiene que cambiar el día de mañana.

Nathaly: Hablando un poco tema de los niños ¿Hay canciones infantiles? ¿Alguna que usted tenga como referencia?

Docente Álvaro: Casi canción infantiles no... Son los ritmos tradicionales que en toda la región andina se tocan, cierto, pero canciones infantiles es muy poco.

Nathaly: Hábleme por favor de ¿Qué ritmos musicales se pueden encontrar en el carnaval de negros y blancos?

Docente Álvaro: Todos los ritmos, nuestro Carnaval es magnífico y se caracteriza por eso, porque es abierto a todo el mundo no, pero los ritmos básicos en este desfile de hoy son sanjuanitos, son bambucos, son huaynos, eh... este... la...marcha que hacemos, la que hicimos nosotros vasija de barro, eso es tradicional, es una marcha, si se puede decir fúnebre, pero nosotros lo convertimos hacia la parte alegre del carnaval.

Nathaly: ¿Cómo es el apoyo de las organizaciones públicas o privadas?

Docente Álvaro: Aquí funciona Corpocarnaval, esa es la entidad rectora organizadora de todos los eventos que se organizan en el carnaval de negros y blancos, si hay un apoyo un auxilio de parte del estado, pero la mayor parte de nuestro... nuestra indumentaria, nuestra vestimenta, la cuestión de nosotros y no únicamente en nuestro grupo, sino los que lo hacen todos los grupos, si, cada uno... va haciendo su aporte, hacemos actividades, hacemos bingos, que se yo tantas actividades para... para reunir fondos.

Nathaly: ¿Dentro de esas actividades hay un cuento también musical de sólo música de Pasto?

Docente Álvaro: Sí claro ahí encuentros, pero... pero no es para sacar un producto económico de ahí no, simplemente son encuentros que se hacen, no, precisamente para ir adquiriendo más conocimientos y más... encontrarle más gusto a esto.

Nathaly: ¿Tiene presente alguno de los nombres son las fechas en donde se hacen estos encuentros?

Docente Álvaro: Hay unos que realizan en... en el teatro al aire libre, ese es un lugar de encuentro abierto donde precisamente acuden ahí eventos de música andina, hay eventos de música, salsa hay eventos de música cubana, así hacen eventos, sí pero esos a lo largo del año.

Nathaly: Bueno maestro cuéntame, ya para cerrar ¿Qué significa este carnaval para usted?

Docente Álvaro: Esto es alegría, oiga, esto es vida, a pesar de que el recorrido que hicimos es largo, es largo, nosotros iniciamos cerca al estadio y terminamos en esta senda, en la senda del carnaval, pero... pero no... Con una satisfacción única, esto es maravilloso.

Nathaly: Bueno, muchísimas gracias a usted por su tiempo, muchas gracias por atendernos a nosotros y nada felicitaciones por este Carnaval tan bonito.

Docente Álvaro: Lindo... Lindo... quedan invitadas

Nathaly: Gracias, gracias. Lindo



**UNIVERSIDAD ANTONIO NARIÑO
FACULTAD DE EDUCACIÓN
LICENCIATURA EN EDUCACIÓN ARTÍSTICA CON
ÉNFASIS EN DANZA Y TEATRO**

**CARNAVAL DE NEGROS Y BLANCOS
ENTREVISTA DANZA**

Datos del entrevistador:

- ✓ Nombre: Yineth Vanessa Luis Forero
- ✓ Fecha: 3 de Enero del 2019
- ✓ Hora y lugar de la entrevista: Avenida de los estudiantes (Pasto- Nariño)

Datos generales del maestro:

- ✓ Nombre completo: **Óscar Bernabé Fajinoy España**
- ✓ Fecha y lugar de nacimiento: 2 de septiembre de 1973 Pasto- Nariño
- ✓ Ocupación: Licenciado en Educación física y Ciencias Sociales
- ✓ Zona del país donde ha desarrollado su trabajo: Pasto - Nariño

(Con consentimiento, ¿Autoriza usted que esta entrevista sea empleada como material de estudio para la investigación del Carnaval de Blancos y Negros en el programa de la Licenciatura en Educación Artística con Énfasis en Danza y Teatro de la Universidad Antonio Nariño?)

CUESTIONARIO

Vanessa: Buenas tardes, mi nombre es Vanessa Luis, soy estudiante de sexto semestre de la cátedra de carnaval en la Universidad Antonio Nariño, ¿Nos encontramos con?

Óscar: Mi nombre es Óscar Bernabé Fajinoy España, soy el director de la Fundación Cultural Raza Libertad del Colegio, de la Institución Educativa

Municipal Libertad.

Vanessa: ¿Sumerce nos permite una entrevista, utilizando esta información para un estudio acerca del carnaval?

Óscar: Si

Vanessa: Bueno, entonces ¿Sumerce en qué fecha nació?

Óscar: El 2 de septiembre de 1963

Vanessa: Nos podrías comentar ¿ En qué momento comienza el acercamiento a la danza y al acervo del colectivo?

Óscar: Bueno yo , ya con el Colectivo Raza Libertad, que es el que ustedes miran acá , ya llevamos 20 años, lo creamos con un hermano Francisco Fajinoy, lo creamos los dos y atravesar de veinte años hemos estado participando en el carnaval, incluso hemos sido parte de la creación de este evento que es El Canto a la Tierra. Como participante en el carnaval, prácticamente toda la vida es muchísimo tiempo más participando con comparsas con carrozas con todas la modalidades he participado, pero hace veinte años específicamente tenemos el colectivo y participamos también en la pintura de una comparsa.

Vanessa: ¿La vinculación a la danza y a lo artístico dentro del carnaval, viene por iniciativa propia, viene de familia o de dónde sale esta iniciativa?

Óscar: Bueno, yo soy Licenciado en Educación Física y soy Licenciado en Ciencias Sociales, entonces trate yo, primero que todo intentamos abrir espacios que permitan a los jóvenes a través de la danza, la música y los zanqueros, que ellos puedan mostrar que el carnaval no solo es licor que no solo es trago, que el carnaval se puede reflejar en vida y vida de múltiples colores, pero aprovechando el tiempo libre y esos espacios para dedicarlos a la danza, la música, a la interpretación de instrumentos andinos autóctonos andinos, la zampoña, los icus, los toyo, todos esos instrumentos que permiten llevar a escena una propuesta en el carnaval.

Vanessa: Teniendo encuentra los ritmos matrices como: el son sureño, el Bambuco, el Sanjuanito, que unos de los más conocidos en la región del sur ¿Cómo se escoge el juego coreográfico para cada momento? Es decir, para los zanqueros, con las murgas, me podrías contar.

Óscar: Un colectivo se compone de bloques de danzantes, bloques de músicos y bloques de zanqueros , la música va desacuerdo a la propuesta que se haya investigado, se hace la investigación y esa investigación requiere de unos elementos coreográficos : figuras y cuadros coreográficos, y esos cuadros coreográficos requieren de la música ; en este caso nosotros pusimos en escena una leyenda EL MITO DE LAS PERDICES , que es una leyenda por ejemplo las perdices en este mito dice la leyenda: Se encuentran dos sabías juntas, que eran como pájaros como perdices, que la una era blanca que la otra era negra, que la otra roja , la otra azul, que jugaban con los colores y que las dos se enfrentaban para tratar de crear y recrear el mundo de los pastos, que lanzaban una flor al aire y que una vez lanzaban esa flor al aire mientras estaba arriba danzaban y jugaban, y entonces se enfrentaban a través de la música y de la danza , mostraban la fuerza en eso; bueno, entonces en ese momento nosotros buscamos de inicio como una entrada a través de una música suave pero a la vez un poco fuerte que vaya en creciente, es decir, que va suavcito y va creciendo, para eso nosotros utilizamos un tema que se llama Río de Encanto, posteriormente de ese tema pasamos a un ritmo de Sanjuanito luego llegamos a un Campesino nariñense y para poderle dar continuidad a la propuesta volvemos a darle con el trabajo del Pasacalle, entonces mire usted que hay un ritmo y cada ritmo tiene sus figuras coreográficas pero a la vez tenemos que mostrarle la historia que queríamos contarle: EL BAILE DE LAS PERDICES, entonces en un momento un bloque de dieciséis personas se arma como perdiz en otro momento arman flores y ese es el juego del baile de las perdices .

Vanessa: Es decir, ¿La danza se utiliza como instrumento para contar la historia que es la esencia del colectivo en el momento?

Óscar: La danza, la música y la coreografía que es lo que tú con el cuerpo puedes mostrar a la gente para que pueda entender la propuesta que tú le quieres llevar al público teniendo en cuenta que es un público diverso, que es un público abierto , que hay gente que al leer el letrero trata de interpretar la propuesta, hay otros que la verdad no tienen ni idea de lo que se le está diciendo, hay otros que son simples transeúntes y únicamente revisan el color de un vestuario, entonces todo es un público diferente aquí es cantidad y diversidad de público para que tú puedes presentar la propuesta.

Vanessa: Dentro del carnaval de blancos y negros que se realiza en Pasto ¿Consideras que hay alguna diferencia a como se realiza en lugares aledaños?, Tengo entendido que en Ipiales también celebran el carnaval.

Óscar: Los carnavales de Pasto, no son de Pasto son de Nariño y ellos lo celebran en sus posibilidades en lo que ellos tienen ellos hacen carrozas de dos tres días y a veces lo que a ellos les gusta es disfrutar el momento al calor de un buen trago o quieren pasar un rato con la familia entonces toman como pretexto y como motivo el carnaval, el carnaval no es único acá es de todo Nariño y en cada región de Nariño celebran su carnaval su propio, incluso ellos tienen algunos tienen una propia identidad desde hace un tiempo atrás el carnaval de Ipiales ya no se llama Carnaval de Blancos y Negros se llama CARNAVAL MULTICOLOR DE LA FRONTERA, entonces ellos les van dando unos apegos propios pero en esencia el carnaval es el mismo es de todos los Nariñenses.

Vanessa: ¿Cuál crees que es la danza para ti, que mejor representaría la cultura carnalera de Pasto?

Óscar: El ritmo que identifica al sur de Nariño es el Sonsureño es un ritmo que viene transformándose desde los huainos hasta aumentar el de pronto en velocidad y entonces se transforma acá en un Sonsureño, el Sonsureño es la mezcla de este huaino del Bambuco de la región andina, entonces estos dos se mezclan y arman el Sonsureño que es el baile representativo de Nariño.

Vanessa: ¿Consideras que la danza tradicional y los ritmos que la acompañan han cambiado considerablemente con el pasar del tiempo?

Óscar: Lo que pasa es que una danza una propuesta se puede modificar de acuerdo a las expectativas de las generaciones nosotros tratamos de traer, por eso se llama esto En la Magia del Tiempo, tratamos de traer una leyenda para que jóvenes gente muy joven lo trate de vivir entonces como ellos lo interpreten ya es otra generación, y a eso está expuesta toda la cultura porque en todo lugar hay un proceso de aculturación otras veces de deculturación pero todos los elementos externos pueden influir en de pronto crear una identidad cultural, yo no entendería en esencia como interpretan los jóvenes esos ritmos que han abordado tanto como el reggaetón la champeta como interpretan ellos o como vivirían un ritmo sureño, no lo podría identificar ni entender pero son jóvenes y son ellos y ellos son finalmente los que han de hacer eso su propia interpretación.

Vanessa: Esta pregunta es más personal, ¿Cuál consideras tú qué es la motivación, o existe una motivación que hace que tú vivas el carnaval como lo vives?

Óscar: De hecho, el hecho solo de estar en el carnaval de participar en él es algo maravilloso es un espectáculo bonito es indescriptible lo que se vive lo que se siente en la senda ese mismo hecho es lo que lo motiva seguir a año tras año seguir volver a investigar y volver a empezar una propuesta para cada año diferente.

Vanessa: Al hablar de que tú ya eres un profesor y que llevas una trayectoria desde los inicios que maestro que tú consideres que esté dejando una huella dentro del carnaval.

Óscar: A mí me lleva esto mi padre no era un artesano no era un maestro pero me llevaba a pintar a ver dónde pintaban y le ponía el empeño y el amor para sacar a la familia y después ese apego y uno acercándose a maestros ya propios artesanos en las diferentes modalidades entonces ahí se aprende, pero quién lo lleva a uno a conocer eso es el padre de su papá.

Vanessa: Respecto a cada momento que pasa en el carnaval, digamos ayer vimos el carnavalito hoy los colectivos, mañana la familia Castañeda, qué importancia tiene cada momento, es algo indispensable que ocurra así, o consideras que podría ser lo mismo sin alguno.

Óscar: Lo que pasa es que el carnaval se compone de diferentes elementos, cada elemento finalmente llegan a ser todo y otro dilema es que Canadá participante es que cada participante quiere expresar el carnaval, por ejemplo los niños son el futuro del carnaval deben expresarlo en el carnaval mediante el Carnavalito, sacar once colectivos el desfile Magno sería imposible entonces hoy es una eliminatoria para clasificar dos que puedan no hacer tan largo el desfile porque, una de las cosas más preocupantes para uno es ver cómo la gente está desde la noche el 6 de enero se reúne en la senda esté lloviendo o este lo que sea esta ahí sentados esperando que pase el desfile entonces uno no debe ser tan crueles con ellos tampoco y tratar de llevarles lo mejor, es decir, cada persona que participa en el carnaval se esfuerza por eso, por llevarles lo mejor, porque la gente que hace ese esfuerzo, se lo merece.

Vanessa: Bueno, ya para terminar, si yo te pidiera que me definieran el carnaval y la participación dentro de ella con una palabra ¿Cuál sería.

Óscar: El carnaval es vida de múltiples colores.

Vanessa: Muchísimas gracias y felicitaciones por tu trabajo. **Óscar:** Gracias.



**UNIVERSIDAD ANTONIO NARIÑO
FACULTAD DE EDUCACIÓN
LICENCIATURA EN EDUCACIÓN ARTÍSTICA CON
ÉNFASIS EN DANZA Y TEATRO**

**CARNAVAL DE NEGROS Y BLANCOS DE PASTO
ENTREVISTA VESTUARIO Y MAQUILLAJE**

Datos del entrevistador:

- ✓ Nombre: Angie Daniela Correa Forero
- ✓ Fecha: 5 de enero del 2019
- ✓ Hora y lugar de la entrevista: 7:00 pm / Taller de la Familia Narváez
- ✓ En esta entrevista intervino: Esteban Narváez

Datos generales del entrevistado:

- ✓ Nombre completo: Adrián Esteban Narváez Galindo
- ✓ Edad: 28
- ✓ Ocupación: Maestro artesano y diseñador de vestuario y maquillaje
- ✓ Zona del país donde ha desarrollado su trabajo: Pasto - Nariño

Daniela: Buenas tardes mi nombre es Angie Daniela Correa, soy de la Universidad Antonio Nariño de octavo semestre de la licenciatura de artes escénicas, el día de hoy me encuentro con el maestro Esteban, vamos a realizarle una serie de preguntas, sumerce ¿me da permiso de preguntarle?

Esteban: Si señora.

Daniela: Gracias.

CUESTIONARIO

Daniela: primero que todo, ¿Cómo es tu nombre completo?

Esteban: Me llamo Adrián Esteban Narváez Galindo

Daniela: ¿Cuántos años tiene?

Esteban: 28

Daniela: Bueno don Esteban, ¿de qué principio cultural se inspira el maquillaje?

Esteban: ¿Principio cultural?

Daniela: Si

Esteban: ¿Para la propuesta de ahora?

Daniela: Si

Esteban: Listo, bueno la propuesta de ahora se llama Orígenes no, lo que evoca los orígenes son las culturas indígenas sobrevivientes de aquí de Colombia, entonces, dentro de las culturas indígenas tome 7 muestras culturales que son, las Wounaan que son las mujeres que bordan en el choco, tome las culturas indígenas de Sibundoy ,que que realizan sus artesanías con chaquiras, tome a los, TiKuna que son una, que son talladores, entonces los colores que tomo como referente para el maquillaje son la simbología que ellos, que ellos realizan en sus obras escultóricas si, tribales, figuras simplificadas y colores que también se apliquen dentro de las culturas no, que ellos manejan mucho los colores fosforescentes y las gamas entonces todas esas muestras y todos esos pigmentos que allí se aplican en la piel que los toman desde las raíces desde de las flores, todo eso quise ósea tomar como referente para la muestra artística de este año, para la comparsa.

Daniela: don Esteban ¿Con qué fin es creado el vestuario?

Esteban: Bueno, el vestuario lo que en primer lugar es es un complemento para la escultura no, es algo que agarra desde los pies hasta 2 metros más arriba de los hombros, entonces que con que fin se crea el vestuario, primer lugar tiene que ser un vestuario funcional si, algo que sea aplicativo no, uno que sea que sea un referente cultural no, que sean que plasme los colores, pero que tampoco se robe la atención de las esculturas, entonces para el vestuario de de esta comparsa tome un básico, un básico negro que lo complemente con un peto, en el peto tomé un cordón un cordón en degrade, que es amarillo, verde y fucsia y empecé hacer, espirales en el peto, que las hice con una máquina de coser, le puse un degrade que de borlas para complementar el peto y un básico negro que atraviesa que es atravesado con cordones hacia las izquierdas, una manga ranga, con un un bolero al final, y que lo cierran dos borlas que es para amarrar y que quede la manga más ancha arriba y que sea más angosta abajo, para las mujeres una falda que viene con un peto, un complemento que cruza que viene desde desde el peto hasta la falda que sale con un solo color negro, con un cordón también que traspasa dos triángulos brillantes, con un fondo fucsia la falda es una falda campana, acampanada con con arto volumen para que se mire lo artesanal de la falda y se mire que sea una falda simple porque es fucsia, pero que se mire amplia que ocupe mucho espacio.

Daniela: En esta ocasión, ¿Qué tipo de telas son las más indicadas, para el desfile para el tipo de vestuario que diseñaste?

Esteban: Bueno pues, uno pues en el carnaval busca la economía no, porque en primer lugar el gasto es muy elevado no, pero pues trate de utilizar, pues telas como sedas chinas, telas que vengan con lentejuelas, más más que la tela yo creo que me la jugué con el decorado no, el decorado es un poco más costoso, jugué con cola de ratón, jugué con borlas, jugué con lana, jugué con encaje, para que el complemento sea mucho más atractivo, que la tela porque la tela es ósea no están funcional no, como como yo hubiera querido no, ósea si fuera una tela que fuera cambiando de color no, que sea más brillante no, es una tela normal pero el decorado si es muy vistoso.

Daniela: ¿Qué tipo de maquillaje manejan en esta ocasión? las personas que tienen cabezones o los que no tienen cabezones.

Esteban: Bueno en este, en esta vez quise jugar con la simplicidad no, como el el tema del vestuario es tan cargado lleva con un peto que traspasa con cintas en la cara, entonces quise que sea algo muy, que el rostro quede limpio, para que, para que no se robe la atención de ningún lado y no sobrecargue el vestuario.

Daniela: ¿Qué se tiene en cuenta a la hora de escoger el calzado para las comparsas o los desfiles?

Esteban: Bueno en primer lugar que sea funcional no, que sea funcional y cómodo, pero yo no me la juego tanto con la comodidad sino que las cosas se vean atractivas visualmente, porque el vestuario es la parte principal y fundamental de una obra, ósea un buen diseño marca tendencias, y lo que uno ósea en el carnaval quiere es que sea el referente para las nuevas generaciones, ósea que lo que uno haga marque, que digan bueno este utilizó tal cosa podemos utilizar la misma cosa en diferentes patrones podemos hacer esto jugar, jugar, siempre jugar, pero siempre marcando tendencia ósea que que no sea un traje de indígena normal, sino que sea un traje de indígena con un corte y un diseño que sea exclusivo ósea que una muchacha se sienta cómoda tradicional pero atractiva.

Daniela: ¿Cuánto tiempo de creación requiere el diseño en su totalidad, desde la investigación los bocetos hasta la hechura en totalidad?

Esteban: pues yo le invierto ósea, dentro de mi cabeza siempre está funcionando no, ósea yo le invierto a un tema un año desde que empiezo con los bocetos en febrero marzo por ahí empiezo, pero ya tengo la idea pensada desde hace mucho tiempo, solamente es como que empezar a organizar, cojo y me siento en mi soledad y la organizo, porque ósea lo importante de la soledad es que sea creativa no, entonces uno coge y se sienta en su soledad y empieza no ya tengo claro esto esto, entonces empieza a a traspasar lo que lo que uno tiene en la cabeza lo empieza a plasmar que es difícil ,porque lo que uno piensa es difícil no, ósea

recrearlo porque uno pues, uno piensa en el escenario, la calle, las personas que van a ir, pero ósea cuando uno ya empieza a pasarla, dice no tal vez esto no funciona no, ese es el primer boceto, después uno empieza a jugar con los colores entonces ahí en los colores es donde es el segundo tropiezo no, que dice bueno, esto se mezcla con tal cosa entonces éste ya no cala este rostro tal vez era muy importante acá pero tal vez secundario, entonces juguemos con otra cosa, hasta que uno pues empieza hacer los prototipos que para concursar en el carnaval no, que son piezas, son 7 piezas que tienen un tamaño de 40 cm x 35 de ancho, entonces ahí es donde uno tiene que ir ya a la fija tiene que ir a tener claro lo que va hacer, con que se la va a jugar, en esta versión del carnaval ya ya exigieron que era vestuario más la muestra escultórica ósea que uno ya la tenía que tener clara desde el principio ósea uno no no podía improvisar porque cad.. el carnaval está improvisando mucho en el vestuario, gente que solamente se la jugaba con un básico de pantalón, dos colores, contrasten y salía, pero ahora ya se mira que el vestuario es una parte fundamental dentro de de de las de las obras que ya se van a presentar.

Daniela: ¿Cuántos ensayos previos a la presentación se hacen con vestuario?

Esteban: Ninguno

Daniela: En esta ocasión los tocados o sombreros, ¿Cuánto tiempo tomó hacerlos y qué materiales usaron?

Esteban: Bueno para la versión de este año utilice una randa, una randa que es una randa que la volví como una balaca no, cogí le puse un resorte atrás y jugué con el decorado que con borlas entonces le puse dos borlas que empiezan desde las orejas y caen con cintas, 3 cintas que no se repiten dentro del decorado, entonces yo pensé primero lo que yo siempre pienso es en una mujer, más que un hombre pienso en una mujer, ósea pienso que la mujer va tener el cabello largo entonces que las que las cintas se van a confundir con el cabello y que las borlas van a hacer pues un complemento a la decoración de sus ojos no, y a su rostro, entonces trato de que el de que el el tocado sea más amplio arriba para que la mujer se la vea más delicada abajo, así sea una mujer con rasgos fuertes no, pero que se la termine en punta, entonces por eso jugué con las cintas para que ósea toda mujer que se lo ponga teng... se le vea con la cara delgada, ese es el primer cosa que pienso cuando hago un tocado, que una persona se la vea delgada.

Daniela: En esta ocasión, perdón no no eso no.

¿Son reutilizados de alguna manera los vestuarios para la comparsa del siguiente año o se desechan?

Esteban: No, se desechan, cada persona que juega en la comparsa de obsequio se lleva el vestuario, como como no sé como muestra de que estuvo en el carnaval, como como ósea es una persona que lo puede volver a utilizar, es

una... en cualquier cosa ósea lo que menos hago yo es cargarme de cosas, porque ósea yo pienso que en la vida lo que uno menos tiene que es es encajonarse con cosas no, porque uno las cosas lo detienen si, si usted se llena de cajas y eso, entonces cuando le salga un viaje va decir, y ahora ¿qué hago con todo este poco de cajas? no, cuando uno la revisa es llena de cosas del pasado entonces, lo que uno piensa es cada año hacer algo mejor algo que lo supere algo que lo supere, entonces lo que usted menos quiere tener es referentes del pasado, que son cosas que ya pasaron.

Daniela: Ósea que así no sean jugadores sino personas que están, digamos todos los años en las comparsas ellos ¿también se llevan sus vestuarios?

Esteban: Si

Daniela: ¿En algún momento en escena se rompió, se desarmó o se descoció algún traje?

Esteban: Si, si me ha pasado.

Daniela: Y cree, ¿qué solución hubo para ello en el momento de la comparsa?

Esteban: Pues es que es que fue un problema como técnico, ósea la muchacha que los armó solamente los fileteó, entonces cuando hicieron así, se desarmaron por atrás, entonces la solución, ósea no hubo solución ósea, solamente hubo una abertura más al vestuario.

(Risas)

Daniela: Bueno ya pues, para terminar, ¿Consideras como parte del vestuario los cabezones?

Esteban: Si, son una pieza fundamental, ¿por qué? Porque en primer lugar juegan con la teoría del color no, ósea el fucsia en este caso no se puede repetir en arriba porque es algo que va, pues algo que se va a confundir no, entonces los colores del vestuario no se repiten en los cabezones, esa es la regla general, en segundo tiene que ser cómodos el vestuario tiene que ser muy cómodo, y tiene que ser jugar con dos cosas, tiene que aquí ser amplio, porque las personas van en esta posición, si ve entonces cuando uno va en esta posición puede jugar con todo este espacio con el vestuario si, como la parte de abajo ellos no la van a poder tocar entonces la parte de abajo del vestuario, también juega una pieza fundamental porque un buen pantalón, da estilo si, una buena pieza que cuelgue da estilo, y como se va a ir moviendo va hacer parte aunque uno no quiera de de toda la figura es que una comparsa empieza desde los pies de la persona hasta lo que eleve entonces el vestuario es una pieza fundamental, yo he peleado y me han reprochado mucho de que yo no busco la comodidad en el calzado, yo les a todo el mundo les exijo que usen cotizas y me dicen bueno es que nos vamos a cansar bueno pues es un día, se van a cansar pues cánsense, pa' que salen sino

es a cansarse (risas) van a cargarse una pieza que pesa 20 kilos y se preocupan por la comodidad de los zapatos, preocupéense por la columna vertebral por lo que sea menos por los zapatos... entonces es algo con la que yo me estoy jugando es una inversión muy alta que yo le estoy haciendo, entonces a mi lo que menos me importa es que la persona vaya cómoda si no que, bueno vaya cómoda de aquí no, ósea que no le ajuste el traje no, pero que todo el traje se vea, porque es una pieza a la cual yo le he quemado, en primer lugar cabeza, tiempo, la que algo que bocete algo que me tome el tiempo para ir a revisar la tela todo, entonces es una el vestuario para mí ha sido siempre una pieza fundamental en cada obra que yo haga, tiene que ser vaporoso tiene que jugar con con el viento tiene que jugar con todo, es como, yo lo comparo mucho con los aretes de una mujer si, una mujer no se pone cualquier tipo de aretes, ¿por qué? porque un día va a querer que le cuelguen, un día va a querer ser muy reservada, es entonces es es así mi profesor de fotografía decía que uno tiene que comparar siempre toda obra que uno haga con una buena minifalda no, algo que tape, pero que no sea vulgar no, y algo que al caminar no fastidie, eso me decía siempre.

Daniela: Claro, pues muchas gracias por la entrevista don Esteban y pues como como siempre decimos es un placer hacer estas preguntas porque aprendemos cosas que no sabíamos, y ver esa autoridad ese sentimiento ósea de apropiación por algo que la gente normalmente dice que es un agregado, que no es muy importante a la hora de ver tantas cosas gigantes a nuestro alrededor, pues para mí, es mi comisión y realmente si me importaba mucho esta tipo de entrevista y sumerce a solucionado todas las preguntas tal cual como yo las creía, entonces muchísimas gracias, por su tiempo.

Esteban: A ti muchas gracias por en primer lugar viajar hasta acá no, porque ósea es una parte investigación una parte investigativa que es importante, que como tú dices la gente la tiene como algo secundario no, y a partir de estas investigaciones es que la gente le da más realce a las obras, ósea yo pienso que en la actualidad ya nadie habla de un disfraz no habla de un vestuario ya, los disfraces ya son los del 31 de diciembre los vestuarios ya son algo que más elaborado algo que tiene diseño, entonces para mí es muy importante que ustedes hagan este tipo de investigaciones que se tomen el trabajo de venir desde Bogotá hasta aquí a pasto, y que y que hagan estas entrevistas no, porque así como tú dices, tu aprendes pero nosotros también aprendemos, y y es chévere brindarle el el tiempo a personas que están empezando y motivarlas si, porque este tema del arte es algo bien complicado es ósea uno cuando uno sale de la universidad se siente perdido pero, están ahí las cosas, están ahí los ósea los recursos no, porque uno piensa que solamente hay lo que uno le enseñan no, pero mentira, yo cuando yo salí de la universidad conocí a una diseñadora ella me enseñó a coser después ya hice cursos de costura y aprendí a manejar un patrón y del patrón a modificar los matrones luego le fui poniendo que esta cosa, otra, y después uno ya se va empapando tanto que uno entra a una, no sé a un almacén de telas o a un almacén de recursos y uno mira millones de posibilidades si, ósea ya no miro un pantalón ni una camiseta, entonces es chévere chévere que vengan

hasta aquí y se den cuenta de todo lo que se pueden llevar y cargar a otras partes no, porque el carnaval es muy rico en todo esto de recursos, manejan el hierro, manejan el metal, manejan todo tipo de ese de cosas y es bueno que ustedes hagan esto y lleven porque en otras partes los recursos hay muchos recursos pero las mentes son limitadas, entonces todo esto les va a enseñar a las nueva generaciones, a que a que tienen que ponerse pilas a que hay los recursos, hay el tiempo, hay la creatividad solamente es ponerla en práctica.

Daniela: Muchas gracias por por todo esto, y pues hasta una nueva ocasión porque de volver volvemos.



**UNIVERSIDAD ANTONIO NARIÑO
FACULTAD DE EDUCACIÓN
LICENCIATURA EN EDUCACIÓN ARTÍSTICA CON
ÉNFASIS EN DANZA Y TEATRO**

**CARNAVAL DE NEGROS Y BLANCOS DE PASTO
ENTREVISTA VESTUARIO Y MAQUILLAJE**

Datos del entrevistador:

- ✓ Nombre: Angie Daniela Correa Forero
- ✓ Fecha: 5 de enero del 2019
- ✓ Hora y lugar de la entrevista: 3:00 pm / Taller de la Familia Narvárez
- ✓ En esta entrevista intervino: Zulma Villota

Datos generales del entrevistado:

- ✓ Nombre completo: Zulma Carola Villota Guerrero
- ✓ Edad: 38
- ✓ Ocupación: costurera
- ✓ Zona del país donde ha desarrollado su trabajo: Pasto - Nariño

Daniela: Bueno, Buenas tardes mi nombre es Angie Daniela Correa Forero, soy de la Universidad Antonio Nariño, de octavo semestre en licenciatura en artes escénicas, y el día de hoy me encuentro con la señora Zulma para realizarle unas preguntitas sobre el tema de vestuario y maquillaje en el Carnaval de negros y blancos, señora Zulma ¿me permite, me da el permiso de hacerle estas preguntas?

Zulma: Si tranquila, con mucho gusto.

CUESTIONARIO

Daniela: Bueno primero que todo, ¿Cómo es su nombre completo?

Zulma: Zulma Carola Villota Guerrero

Daniela: y ¿Cuántos años tiene sumerce?

Zulma: 38

Daniela: Entonces primera pregunta:

¿De qué principio cultural se inspira el maquillaje en esta ocasión, de este Carnaval?

Zulma: De lo del safa... ósea es que cada cosa va de acuerdo al tema que tengamos, como este año nosotros vamos con el safari y vamos como animalitos, los que vamos jugadores que van al piso que es la comparsa la que miran aquí las cabecitas, entonces vamos de acuerdo a los animalitos, los de arriba como tienen un uniforme diferente ellos es más a lo indígena, porque son parte del safari que vienen, de lo que vienen a visitar, ósea ellos aquí en Colombia el safari que ellos van a organizar un tema que expresa nuestra carroza es una visita por todo lo cultural que tenemos aquí.

Entonces por eso tenemos el jaguar, aquí tenemos osos de anteojos, tenemos reservas indígenas, por eso los jugadores van vestidos alusivo al indígenas, los de arriba.

Daniela: Siguiente Pregunta:

¿Con qué fin es creado el vestuario, de del safari también de los indígenas?

Zulma: De que se relacione lo un... o sea el vestuario tiene que ir alusivo al tema, que le digo, ósea este año como es alusivo a un safari a lo que van a conocer, que vienen animalitos todo entonces por eso tenemos unos colibrís, tenemos unas guacamayas, tenemos unas serpientes y los de arriba pues vuelve y le digo, e son referente a las tribus que hay aquí, porque aquí no solamente aquí en Nariño, porque es a nivel de Colombia, los de la Guajira, los del Huila, entonces cada cada año el vestuario tiene que ir muy afín al tema, porque si si es de un safari si estamos hablando de un resguardo, de mirar indígenas no los puedo vestir de payasitos, eso va a fin al al tema de de la carroza se escoge el vestuario.

Daniela: ¿Qué tipo de telas son las más indicadas en esta ocasión, para este desfile que dura aproximadamente más de una hora?, el del grupo como tal no de todos los grupos, sino de los de los del Safari en Colombia.

Zulma: Es más de una hora...

Daniela: Es más de una hora.

Zulma: ...Claro, salimos a las carrozas arrancan 12 del día y la primer carroza se está terminando a las 4 o 5 de la tarde el desfile, porque son 8 kilómetros de

recorrido, y obviamente así sea en camión pero tiene que ir muy despacito y a veces se para el desfile toca esperar, entonces a más o menos cuatro, cinco, seis, horas de desfile.

Daniela: y para ese desfile entonces la importancia de las telas... ¿qué es lo que sumerce mira a la hora de escogerlas?

Zulma: Que sean suaves y cómodas para los jugadores, porque es mucho tiempo el que uno permanece y cuando hace sol, y ya a la hora de que uno va bailando, va emocionando, se le prende el chip con sólo escuchar la música uno ya se le prende el chip, entonces tiene que ser lo más cómodo, lo más fresco nosotros siempre utilizamos satines, qué es como la tela más más delgadita y a todos los jugadores, los jugadores son los que van en la carroza no, siempre ellos preguntan qué clase de zapatos que calzado, nosotros siempre aconsejamos que sean los más cómodos, con los que usted se sienta más cómodo, por ejemplo yo que soy de las que va al piso, yo siempre uso tenis yo tengo unos tenis, tienen como 4 o 5 años mis zapatos pero esos son los del carnaval, están listos, pero no yo no los boto porque mis zapatos son súper cómodos es que bailar, 7 kilómetros de seguido (risas).

Daniela: Y en el caso de las cotizas, dicen que son muy incómodas ¿qué técnicas sumerce usa para que el bailarín aguante los 8 kilómetros?

Zulma: no por eso digo tenis.

Daniela: solo tenis...

Zulma: ósea es que por ejemplo ya le dije con lo que usted se sienta más cómoda, si usted tiene un par de cotizas o algo y siente que esas no le van a molestar ni nada y que usted las moldea y todo, puede utilizarlas, pero pues por lo general uno recomienda que sean tenis o algo, porque los tenis siempre son lo más lo más cómodo para uno jugar.

Daniela: Y bueno ya teniendo en cuenta que son 8 kilómetros que puede hacer calor, llover.

¿Qué tipo de maquillaje usan, alguna marca en especial con algunos químicos en especial...

Zulma: No, ósea igual el maquillaje ya que utilicen ya ya va en gusto de cada jugador, por lo general yo soy de las personas que ese día simplemente me aplico bloqueador, y me hecho algo de labial o algo, no más, porque con el sudor el maquillaje tiende a correrse.

Daniela: y en el caso de los safaris cuando los vas a maquillar de animales...

Zulma: no porque nosotros llevamos estas.

Daniela: Nadie va maquillado con...

Zulma: no, no ósea el que quiera eso ya va en libre... si no uno llega, el año pasado nosotros íbamos de bufones y nos hicieron un maquillaje muy lindo, pero cuando terminó el desfile parecíamos es el del de Batman, el guasón, así con el maquillaje todo corrido y uno (risas) por el mismo hecho del sudor es que el sudor así no así no haga sol, pero uno transpira y suda y eso le va a correr por muy fino que sea el maquillaje se le va a correr, entonces uno termina peor, más feo (risas), dando dando terror, y no agradando cuando va terminando el desfile y uno ya con todo el maquillaje por acá corrido.

Daniela: Mmm bueno la siguiente sumerce ya me la respondió que era respecto al al calzado ¿Cómo se escoge? pero ya.

La siguiente es:

¿cuánto tiempo de creación requiere el diseño en su totalidad, desde el maquillaje, tocado, vestuario y zapatos, cuánto tiempo requiere?

Zulma: Primero nosotros tenemos que pensar la idea, ósea eso, más o menos en escoger el tipo una vez ya esté acreditado uno, entonces uno empieza a mirar, que puede quedar, que puede lucir, empieza a pensar en, ¿Qué tipo de de modelo es el uniforme? como son muchos en nuestro caso son 85 uniformes, entonces más o menos nos toca con 2 meses de antelación enviar a la modista que nos confeccionen los uniformes.

Daniela: ¿Más o menos desde qué fecha en específico, si sumerce la tiene, empieza la recolección de ideas para escoger el vestuario?

Zulma: Más o menos unos 3, 4 meses o, a veces cuando empiezan ya ellos a mirar el tema que se va a presentar la propuesta eso empieza como en marzo, es una vez se tenga ya mire tenemos como esta idea de hacer esto entonces apenas se mire la idea del proyecto que se va a presentar, aleatoriamente uno empieza a mirar en internet a buscar que puede ser el diseño para el para el disfraz, para el uniforme.

Daniela: ¿Cuántos ensayos previos a la presentación se hacen con vestuario?

Zulma: Ninguno (risas)

Daniela: Bueno, en esta ocasión los tocados o los sombreros o los cabezones le llamo yo, ¿cuánto tiempo tomo hacerlos y que materiales usaron?

Zulma: Este año se tardó mes y medio haciéndolos, están hechos en cintas, tienen lana, tienen plumas, entonces es un un trabajo arduo, ese para los de arriba

y los de abajo pues si se demoraron, estas cabezas que son las que llevamos los de abajo, 20 días en hacerlas porque estas son en icopor, es el modelarte.

Daniela: ¿Son reutilizados de alguna manera los vestuarios para la comparsa el siguiente año o se desechan totalmente?

Zulma: no porque cada juga... Ósea nosotros el... quien se sube ellos pagan un dinero, el uniforme que uno le entrega usted se lo lleva, ósea nosotros no nos quedamos con nada, y no es, ósea no se puede reutilizar porque nosotros no tenemos ósea al, una de las características de nosotros es que cada año presentamos propuestas muy diferentes que no tenga una nada que ver con la del año pasado, por ejemplo el año pasado presentamos nosotros El Rey Carnaval, y íbamos de bufones, y este año es Safari por Colombia ósea un bufón no tendría nada que hacer aquí y cada año son diferentes, hace 4 años presentamos Arre Carnaval entonces íbamos como con unos disfraces con unas herraduras, al piso también siempre nos ha gustado llevar como figuritas llevamos unos caballitos, pero con eso cada año es muy fresco, el otro año que piratas entonces íbamos todos de piratas y llevábamos todo alusivo, es muy diferente, muy variado los uniformes, y como le digo eso cada jugador se lleva su uniforme.

Daniela: Listo, en algún momento en escena ¿se rompió se desarmó o se descosió algún traje?

Zulma: No pues si eso suele pasar, pero ya la gente en ese momento es muy tranquila, ósea porque igual los nervios y todo es mientras arranca el desfile, pero pues suele suceder a veces que a uno lo halan o algo y cuando se terminando el desfile pues uno termina desbaratado (risas)

Daniela: Y ya para terminar la última pregunta sería ¿Consideran como parte del vestuario los cabezones, esto es parte del vestuario?, digamos como las telas o los zapatos que hacen parte de un vestuario

Zulma: Si, Claro, claro cada uniforme tiene que, llevar su tocado de acuerdo al al vestuario que que organicemos de acuerdo al tema no puede faltar algo en la cabeza, porque si no se mira muy simple

Daniela: Y pues ya es por anexo porque no lo tengo acá...

Zulma: Tranquila...

Daniela: Doña Zulma ¿desde hace cuántos años sumerce trabaja con las telas, hace los vestuarios, los diseña tiene ideas, desde hace cuántos años trabaja con esto?

Zulma: 17 años que son los que llevó con mi esposo (risas)

Daniela: Ya vemos, pues doña Zulma muchísimas gracias...

Zulma: ...aparte de todo ahorita me ven a mí aquí metida porque ya estos últimos días yo vengo ayudarle en retoques, pero yo casi no permanezco aquí porque yo no soy como muy hábil con las manualidades, yo soy como yo me encargo de darles de comer para que trabajen juiciositos (risas).

Daniela: Bueno doña Zulma muchas gracias por la entrevista y que tenga buena tarde.

Zulma: Lo mismo.

NARVÁEZ ¿QUÉ HAY EN EL CUECHE?

LIBRETO

I ESCENA

En la bodega están los duendes Omporopopo- Quibombo- Muqui - Goldy, jugando.

(Se escuchan toques de zampoñas, risas y diálogos).

Entran los artesanos los duendes se les acercan para ellos sientan su presencia, respirando cerca, etc. Los artesanos se asustan. En el escenario Elvira Castro y Hernando Chicaiza para conocer la nueva bodega donde van a trabajar la carroza del año.

II ESCENA

Ernesto: Elvira, este es el lugar, es lo más económico que conseguimos para tomarlo en arriendo estos meses. *(entra con la maqueta en la mano).*

Elvira: ¿Quién se lo recomendó?

Ernesto: el maestro Leonardo *(tratando de prender la luz)* esto está dañado.

Elvira: Hay que ver que es.

Ernesto: ¿A qué hora llegan los muchachos? y Felipe ¿Será que si se dignara a venir? o nos va a dejar metidos como en octubre...

Elvira: Si mijo yo sé que se demoró una semana por allá con la innombrable pero no formemos cesquiza ahora ¡jum! ese bambaludo está almorzando con quien ya sabemos, pero Javier dijo que no demoraba....

Ernesto:*(Prende la linterna, observa el lugar)* hay que arreglarlo un poco.

Elvira: Y barrerlo, pero va a funcionar. Más bien vamos arreglar esto rapidito, no vaya ser que digan que soy una mujer carisina. *(Sale)*

III ESCENA

Llegan Javier y Felipe.

Ernesto: *(Se percata de que hay una teja rota)* Llegaron en buen momento porque hay que arreglar varias cosas antes de ponernos a trabajar.

Javier: Bendición tío ¿Y ese hueco de allá arriba que es?

Ernesto: Es como una teja rota, toca ver bien.

Felipe: Bendición taita. Dígame en que hay que trabajar

Ernesto: Necesito que mire lo de la luz. Pero rapidito, rapidito.

Felipe: Pero no sea tan atufado.

(Felipe revisa porque no hay luz y Javier se sube en la escalera para observar cómo arreglar el hueco. Elvira regresa al momento con Alfonso, con las cosas de aseo y pan y café)

Alfonso: *Bendición padrino*

Elvira: Ayude a rejuntar todo en esa jigra.

Ernesto: ¿Felipe que paso con lo de la luz?

Felipe: Espere tantico a ver si este es.
(Se prende la luz y se celebra)

Alonso: ¡Jum pero esta bodega está como cunuco!

Javier: Pero gracias a Dios ya podemos comenzar a trabajar.

Elvira: Y a la virgen de las lajas.

Ernesto: *(A Alfonso)* Usted más bien vaya y ayúdele a Javier con lo de la teja, hay que arreglar eso porque se salen los duendes.

Felipe: ¿Cuáles duendes?

Ernesto: Pues los de la carroza. *(Escucha el camión que llega) Vayan ustedes dos y traigan los materiales. (Sale Javier y Felipe de escena entrando simultáneamente Leonardo quien saluda).*

Leonardo: Buenas tardes maestro, está amplio el lugar de pronto un poco bajo el techo, pero no importa maestro ese primer lugar será de nosotros este año.
(Entra Alfonso para hacerse cargo de la teja)

Ernesto: Claro, con ayuda suya y de los muchachos así va a hacer.

Elvira: Y por amor al carnaval.

Ernesto: Bien dicho, así es que hay que ponernos a trabajar ya.

Leonardo: Mire maestro estuve adelantando lo que más pude, mire como quedo la niña.

Ernesto: Maestro le quedo bonita, mire hija.

Elvira: Ay mire mi Alhajita como quedó de bella, gracias maestro.

Leonardo: ¿Y dónde están los materiales?

Elvira: Lo están trayendo los muchachos no demoran.
Entran Javier y Felipe con los materiales.

Leonardo: Muchachos que bueno que llegaron, pásame una lámina de icopor.

Leonardo dibuja las figuras en el icopor y Alfonso se queda arreglando el techo. Se comienza a cantar la canción Mi Nariño es tierra firme y se le van uniendo a voces los demás.

Elvira: Mijo recuerda, esa fue nuestra canción en nuestro primer carnavalito juntos.

Ernesto: Claro hija como lo voy a olvidar. Muchachos suban el volumen.
Los muchachos siguen con la segunda estrofa de la canción.

Javier: *Eso tía muévase más, mire tan lindo que bailan. Sigue la canción en su curso.*

Felipe: Eso dele un muchito en esa jeta o sino cómo fue que me hicieron.

Elvira: Cómo así que un muchito en esa jeta, en la jeta es que le voy a dar a usted por no respetar a sus taitas.

Ernesto: Hay va sumando, respete haga el favor, y ustedes también dejen la guachafita y más bien pónganse a trabajar.

Javier: Todo es culpa de Alfonso que se pone a cantar.

Felipe se sale de la bodega sí que nadie se percate

Alonso: Es que ese Felipe si es bien bobo, como va a decir eso.

Javier: Si orasite.

Elvira: Pasen por el café y un pite de pan.

Ernesto: Háganle haber o es que no escucharon a Elvira.

Javier: (Responde con una mueca)

Alfonso: Ay voy, ay voy.

Elvira: Deje la bobada, tenga llévele a su padrino.

Javier y Alonso se burlan de la situación mientras se toman el café y el pan.

Elvira: Y que paso con Felipe que no viene por el café. ¿Mijo es que usted lo mandó a traer algo?

Ernesto: No mija.

Alfonso: Disque donde estará, si ese fijo está con la mujer.

Javier: Esa mona que está bien buena.

Alfonso: Si es que ese no iba ser quilico de perderse los carnavales de la frontera.

Javier y Alfonso se ríen a carcajadas

Ernesto: (A Alfonso) ¿Qué es lo que rebuzna?

Alfonso se llena la boca pan en la boca para no responder

Ernesto: Usted que no está tragando nada explíqueme que es lo que hablan.

Se acercan Javier y Alfonso y responden al tiempo en dos oportunidades:

Javier: Es que se fue por los materiales.

Alfonso: Es que se fue a los carnavales de la frontera.

Ernesto: Haber, póngase de acuerdo.

Alfonso: Es que se fue por los materiales.

Javier: Es que se fue a los carnavales de la frontera.

El maestro Leonardo al sentirse incómodo interrumpe tosiendo

Leonardo: Doña Elvira ese tinto le quedo buenisimo.

Elvira: Es que lo hice oscurito, así como el año pasado los comentarios de los años viejos, que tal esos puercos bandidos disque a cerrarnos el carnaval.

Todos entran en risas por el comentario pero Alfonso prolonga exageradamente su risa

Alfonso: ¿Madrina cuales comentarios?

Elvira: ¿Como así que cuales comentarios?

Todos entran en risas menos Alfonso

Alfonso: Ay, haber ustedes que se creen tan inteligentes, cuáles son los comentarios que dice mi madrina.

Leonardo: Maestro, si recuerda ese tan sonado que dice que “De casa de Nariño...

Ernesto: Lechona para mi Nariño”.

Todos se ríen por el comentario

Alfonso: Ese está bien bueno

Javier: O ese que dice “En tierra de ciegos, el puerco es el rey”

Todos se quedan analizando el comentario y Alfonso entra en risa sin explicación

Ernesto: ¿Y ahora que fue?

Alfonso: Ay padrino es que ahora entiendo porque fue que la otra vez yo vi en la televisión que les decían que mejor se E-Duquen.

Alfonso sigue riendo y nadie lo acompaña

Ernesto: más bien póngase a trabajar y deje la bobada.

Javier: Sí con sus comentarios que no tienen ni gracia.

Ernesto: (Mira el reloj), Alfonso no se va hasta que me arregle el techo, lo necesito urgente, (Mirando a Leonardo) Y... ¿Leonardo se va a quedar trabajando?

Alfonso: Padrino tranquilo, tenga por seguro que en menos de lo que un gallo canta, nadie dirá achichucas, achichucas porque el hueco, estará listo.

Ernesto: Voy a acompañar a Elvira a la casa *(Se dirige a Javier)* Y usted vamos y me ayuda a traer lo que falta que está bien pesado. Pero ya vengo.

Leonardo: Bueno maestro.

(Salen de escena y queda Leonardo y Alfonso)

IV ESCENA

Leonardo: Alfonso, ay este chino es más soreco, Alfonso.

Alfonso: Mande

Leonardo: ¿Que si quiere más tinto?

Alfonso: Bueno, (para el solo) Toca aprovechar porque nunca da nada.

Leonardo sirve los tintos y le deja en la mesa el de Alfonso, aparece el duende Muqui y le hecha sal al tinto sin que nadie lo note.

Alfonso: ¿Y mi tinto?

Leonardo: Allá se lo deje.

Alfonso: Gracias.

Leonardo: Pero tómesele caliente que eso frio como la jeta el perro no es bueno.

Alfonso: *(Recibe el tinto, lo prueba y lo escupe).* Maestro, usted como que en vez de echarle azúcar le echo fue sal.

Leonardo: ¿Y sal de dónde? Si es que aquí no hay.

Alfonso: Usted me está tomando del pelo.

Leonardo: Yo no, los duendes, como usted no cree...

Alfonso: Pero maestro, si ya le he dicho que los duendes no existen

Leonardo: Claro que sí, los de la carroza (Tono irónico y burlesco).

Alfonso empieza a tener malestar en el estómago y de repente comienzan a salirle gases.

Leonardo: Ay no sea tan cochino

Alfonso: Si yo no fui, eso fueron los duendes que usted dice

Leonardo: En vez de estar con su cochinada más bien alcánceme la segueta.

Alfonso: Claro todo yo, si se la acabe de dar.

La segueta estaba detrás del maestro y el duende Muqui con agilidad la mueve de lugar sin que nadie lo note.

Leonardo: No aquí no hay nada.

Alfonso: Pero, mire, ay mire maestro uno siempre le da las cosas y actualito dice que no.

Leonardo: Busque bien.
Muqui vuelve a cambiar de lugar la segueta.

Alonso:
Pero estaba aquí, (la observa en otro lugar), claro maestro y como ya se está poniendo Malton se le olvida donde deja las cosas.

Leonardo: Deje ser tan Jetón y más bien alcánceme eso rapidito.

Alfonso: Maestro mire tras de que me hace empipar ayora me cambia las cosas de lugar.

Muqui pone en otro lugar la segueta pero esta vez logra ser visto por Alfonso en milésimas de segundo.

Alfonso: Y eso que es.

Leonardo: ¿Que fue?

Alfonso: Nada nada un ratón que paso.

Leonardo: Por ahí fue un duende y lo asustó. (Se burla de Alfonso)

Alfonso: Ay maestro ya hemos hablado mucho de ese tema..

Leonardo: Bueno y qué paso con la segueta.

Alfonso: Espere haber,(Recordando donde estuvo, habla para el), yo fui primero ayudarle a Javier luego entre y me senté pero ay antes estuve en las tejas, (Para el maestro)Ya, ya espere ya se la traigo.

Muqui se escondía detrás del maestro y al salir detrás de Alonso es víctima de uno de sus gases por el malestar de estómago.

Alonso: Aquí no está.

Leonardo: Este chino, si mírela aquí. *Suena un estruendo y se escucha la voz de*

Alfonso: *"Ay virgencita de las lajas"*

Leonardo: Qué le pasaría a este.

Sale asustado a revisar que le paso Alfonso..

V ESCENA

Entra Javier y no encuentra a nadie en la bodega

(Se queda dormido)

En el sueño entran los duendes y lo introducen en la fantasía, los duendes bailan, juegan, y se divierten al tiempo que se presentan a Hernando y destruyen todo el trabajo que ya se había adelantado, uno de ellos encuentra en el suelo la foto de Angela, se nota interesado y dice.

Natgot (Nathaly): ¿quién es ella?, es una chica muy bonita...

(Todos los duendes se notan interesados y se abalanzan hacia la foto intentando ganar la foto) -Hernando les quita la foto-

Ricardo: es mi hija, la adoración de mis ojos.

Emil (Tatiana): mmm y... ¿cuántas monedas de oro quiere por ella?

Ricardo: Ni una.

Muqui (Keimy): entonces nos la regala, wii (todos celebran)

Ricardo: claro que no (histérico y asustado)

Bombom: (Vanessa): ¿entonces qué quieres a cambio?...

VI ESCENA

Hernando está rezando, mientras Goldy cantando al fondo. Entra Elvira.

Elvira: (Entra preocupada, ve la bodega destrozada y se preocupa.) Hernando! ¿Mijo está bien? porque no llego a casa anoche?, ¿qué paso aquí?

Ricardo: (se levanta confundido gritando) ¡Elvira, angelita! La niña, ¿dónde está la niña?

Elvira: ¿la niña? Angelita está en la casa, pero ¿Por qué me pregunta eso?

Ricardo: ¿usted cree en mí?

Elvira: mijo no se ponga en esas, dígame pero ¿por qué?

Ricardo: Elvira vaya a la casa y no se le despegue a Angelita ni un momento, yo después le explico.

VII ESCENA

(Sale Elvira de escena)

En una esquina observando todo está Goldy, y dice.

Goldy: (le pispea, llama la atención de Hernando con un chillido) ¡hey Hernando! Aquí! ¿Dormiste bien?

Ricardo: ah! ¿Es usted?

Goldy: si mucho gusto, Goldy.

Ricardo: Goldy?, dirá la persona que destruyó todo el avance que teníamos con nuestra carroza.

Goldy: ¿carroza? Cual carroza yo solo veo mugre. *(Se ríe)*

Ricardo: no es mugre era nuestro trabajo, tenemos poco tiempo y estamos apurados, no queremos perder el primer puesto, ¿qué quieren?

Goldy: eso es una buena pregunta, esto es su culpa, usted usurpó nuestro hogar, y se adueñó de lo que no es suyo, y a eso vine yo!, a sacarlo, así es que se tiene que ir con toda su mugre, ¡entendió!

Ricardo: lo sentimos no sabíamos que aquí vivía alguien, nosotros solo vinimos a trabajar.

Goldy: pues ya no importa, usted se debe ir con toda su mugre, cuando regrese no quiero verlo aquí ni a su familia o sino les irá peor... (intenta salir de escena)

Ricardo: Goldy, espere, venga.

Goldy: venga usted.
(Cada uno da unos pasos pequeños acercándose)

Ricardo: ¡hagamos un trato!

Goldy: ¿trato?, eso es muy aburrido, mejor...¡APOSTEMOS!, si cae cara, yo gano, si cae sello usted gana, ¡¿listo?!

Ricardo: bueno.

Goldy: entonces cómo voy a ganar yo, cuando caiga cara, oiga bien se tiene que ir con su familia y toda su mugre y nunca jamás volver, ¿listo?

Ricardo: bueno pero si yo gano, necesito dinero para pagar la bodega, comprar nuevos materiales y pagar obreros para hacer mi carroza desde cero, así que yo quiero una bolsa llena de monedas de oro.

Goldy: ¿una?

Ricardo: ¡bueno dos!

Goldy: listo, pues eso no es nada, igual voy a ganar y se va a tener que ir.
(Hace el amague de que va a lanzar la moneda al aire pero le hace el juego a Hernando, finalmente lanza y cae cara).

Goldy: gane, gane, se tiene que ir, se tiene que ir, con toda su mugre, se tiene que ir, y nunca jamás volver, se tiene que ir, se tiene que ir, jajaja (cantado; empuja a Hernando con la cola y se tira un pedo, se ríe)

Ricardo: (se retira y corre a agarrar la moneda) un momento, un momento, si le gustan tanto las apuestas pues deme un revancha.

Goldy: no no quiero! (hace pataleta)

Hernando: no disque es buen jugador pues demuéstremelo.

Goldy: claro que sí lo soy, no más por eso le voy a dar su avalancha.

Ricardo: avalancha no, revancha.

Goldy: ¿bueno eso, entonces ¿qué quiere?

Ricardo: pues yo quiero si gano, que usted y todos sus hermanos trabajen para mí como esclavos todas las noches y me hagan la carroza más grande y bonita del carnaval, que me asegure el primer puesto el 6 de enero de este año.

Goldy: ¿6 de enero? pero eso es ya, a mis hermanos no les va a gustar trabajar, bueno aunque puede haber una excepción si es por algo rico.

Ricardo: no lo sé, déjame pensarlo, es que angelita es mi más grande tesoro.

Goldy: por eso, ¿luego no quiere ganar el carnaval?, no hay presión, pero le doy cinco segundo para darme una respuesta.

(tic tac tic tac tic.)

Ricardo: Acepto pero hagamos una cosa, la lanzamos tres veces, quien gane dos de tres se queda con el premio, escojo cara, si cae gano yo pierde usted y cae sello pierde usted y gano yo.

Goldy: listo listo!!, que se cumpla tu palabra.

(Nos damos la mano, tiramos la moneda tres veces y “gana Goldy”).

Goldy: bueno gane yo, tengo a la niña.

Ricardo: pero me hace la carroza.

Goldy: si, si, si, como sea, empezamos esta noche, ustedes trabajan en el día, adiós, váyase, váyase.

Ricardo: bueno pues, entonces yo le dejo con llave para que nadie entre.

VIII ESCENA

Escena Laboreo, los duendes Omporopopo y keimy están en su labor, Quibombo está durmiendo, y Goldy está revisando el material que queda para trabajar, Nadgot entra cantando con un collar de la niña con mucha felicidad.

Goldy: Natgot *en tono exclamativo.* ¿Qué tienes ahí?

Natgot: Nada

Goldy: ¿Qué tienes ahí?

Natgot: Nada - *Le señala a Quibombo*

Goldy: ¡Quibombo!

Quibombo se despierta asustado. Empieza a tocar la zampoña

Todos los duendes están en su labor.

Goldy: ¡Quibombo!

Quibombo: Hace laboreo.

Suena la Alhaita de los Ajices - todos los duendes se ubican en las posiciones de elaboración de las monedas - coreografía de laboreo - coreografía de bombas - juego

El artesano va pasando las hojas del calendario y van saliendo los duendes - omporopopo - quibombo- muqui - goldy.

Natgot se queda en la escena, se entristece, busca a los duendes y sale.

IX ESCENA

Entran en la escena Javier y Esteban tienen una conversación mientras se están poniendo los overoles.

Javier: Yo estoy muy preocupado, ya estamos a 5 de enero, y hemos estado todos los días en la carpa soldando la baranda donde van los jugadores,

Esteban: Ay si estamos muy atrasados, hasta donde yo sé falta blanquear, fondear, y dar detalles a varias figuras.

Javier: Mejor dicho trabajo es lo que hay y hoy viene Corpocarnaval a revisar las medidas de la carroza, y si no está completo todo lo que va en la carroza nos descalifican.

Esteban: por eso y todo el esfuerzo que le hemos metido todos estos meses no va a servir para nada si desfilamos y no estamos dentro del concurso. Camine miremos bien que es lo que hace falta y adelantamos trabajo.

Entran Esteban y Javier a la bodega y se sorprenden porque ya todo está terminado y mientras hablan llega Alfonso que se sorprende por todo el trabajo terminado.

Javier: Pero que paso aquí, si hasta donde sabíamos todavía faltaba mucho.

Esteban: Sera que mi taita contrato más personas, pero eso no puede ser porque apuras penas teníamos para la carroza.

Javier: Entonces como termino mi tío tan rápido y sin ayuda.

Esteban: Pues tendremos que esperar a que llegue para que nos dé una explicación.

Javier: Sera que Alfonso sabe algo porque él quedó de venir en la noches a trabajar. ¡Alfonso! ¡Oiga Alfonso! le estoy hablando.

Alfonso: Que paso

Esteban: Usted sabe quién le vino a ayudar a mi taita con el trabajo porque prácticamente está todo terminado.

Alfonso: Pues yo quien más le iba a ayudar, pero como ustedes no confían en mis capacidades.

Esteban y Javier se miran muy sorprendidos porque no creen de a mucho en lo que Alfonso les dice, pero le siguen la corriente.

Javier: Pero le quedo todo muy bien hecho, quien lo viera tan atolondrado y salió muy hábil para esto.

Esteban: Si tan hábil, que hizo el trabajo como de cinco personas (Esteban se ríe)

Alfonso: En vez de estar burlándose de mí, tome a ver y póngase a trabajar, que todavía hace falta y todo no lo puedo seguir haciendo yo.

Javier: Hum, pero quien lo ve, ahora sí le dio el afán por terminar.
En ese momento llega Hernando a la bodega.

Hernando: Con que usted fue el que terminó el trabajo (Dirigiéndose a Alfonso).
Pues no ve que tocó contratar a otra gente para que vinieran a colaborar.

Esteban: Como así que contratar a otra gente, si ni siquiera tenemos dinero para la carroza y con que pretende que le vamos a pagar.

Javier: Además tío, por más que usted hubiera contratado más personas, no es posible que hubieran terminado tan rápido.

Esteban: Si, explíquenos eso porque todavía había mucho trabajo por hacer.

Alfonso: Padrino, pero como hizo, cómo fue que lo logró.

Esteban: Taita estoy esperando su respuesta, no se quede callado, esto está muy raro.

Javier: Si tío cuéntenos haber para entender.

Hernando: Pues aposté a Angelita.

Esteban: Cómo así, que apostó a Angelita, usted que trató fue el que hizo.

Hernando: Pues sí, estas personas que contrate, a cambio de terminar la carroza, me pidieron a Angelita como medio de pago.

Javier: Pero no entiendo tío quienes son esas personas y porque quieren a Angelita.

Hernando: Pues yo tampoco sé, pero ya di mi palabra y toca cumplir.



Protocolo para captura de imágenes
EAPEAT

Wilson Lavacude Parra

Universidad Antonio Nariño
Facultad de Educación
Licenciatura en Artes Escénicas

2019



FUNCIONAMIENTO DE LA CÁMARA FOTGRÁFICA

En el mercado existe una gran variedad de cámaras fotográficas con diferentes formatos y prestaciones. Sin embargo, ya se trate de las cámaras compactas más sencillas o de las cámaras réflex más sofisticadas, los principios generales que rigen su funcionamiento son similares.

En este manual vamos a hacer una descripción de las partes más importantes de una cámara fotográfica, lo que nos va a permitir tener una visión general de su funcionamiento.

Los principales componentes de una cámara fotográfica son los siguientes:

- visor
- objetivo
- sensor
- diafragma
- obturador
- pantalla
- botones y diales de control



VISOR

Es la parte de la cámara que se utiliza para encuadrar y enfocar la imagen. Es la ventana que nos permite previsualizar la fotografía antes de pulsar el disparador.

Existen diferentes tipos de visores:

- Visor óptico directo
- Visor réflex
- Visor electrónico

El visor óptico directo es un visor independiente del objetivo. Su funcionamiento se basa en el uso de varias lentes que producen una imagen de la escena situada delante de la cámara.

Este visor se ha utilizado tradicionalmente en las cámaras compactas. Sin embargo, cada vez se usa menos y se está sustituyendo por cámaras sin visor (que utilizan la pantalla LCD) o por visores electrónicos.



VISOR

El visor réflex incluye habitualmente una o más pantallas LCD suplementarias que rodean a la imagen. Estas pantallas muestran información como el nivel de exposición, la velocidad de obturación, la apertura del diafragma, la sensibilidad ISO, el estado de la batería, o el número de disparos restantes que pueden tomarse en una ráfaga.

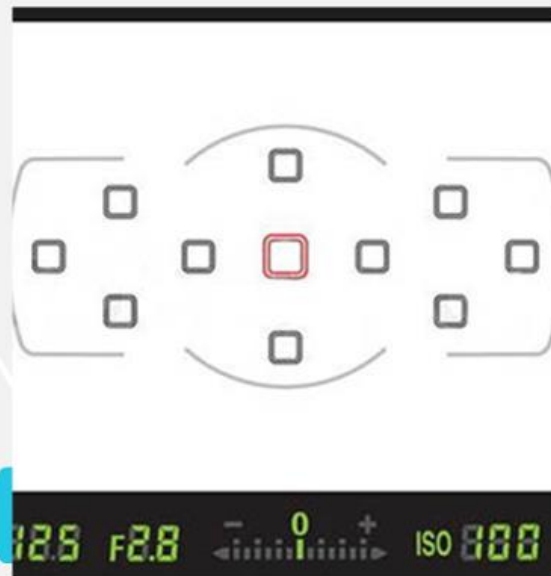

VISOR

El visor electrónico es básicamente una pequeña pantalla LCD que muestra en tiempo real la imagen que llega al sensor. Adicionalmente puede mostrar otra información como el histograma o los valores de exposición. Esta clase de visor se usa fundamentalmente en las cámaras compactas de objetivos intercambiables y en algunas cámaras compactas de gama alta.

Cada vez es más frecuente ver cámaras compactas sin visor. En estas cámaras se utiliza la pantalla LCD trasera para encuadrar y previsualizar la imagen.



7

OBJETIVO

El objetivo es uno de los componentes más importantes de nuestra cámara fotográfica. Es un sistema óptico, formado por un conjunto de lentes, cuya función es formar la imagen que va a capturar el sensor.

La característica principal de un objetivo es su longitud focal o distancia focal, que se expresa en milímetros, y que determina el ángulo de cobertura y el factor de ampliación del objetivo.

El **ángulo de cobertura** es el campo visual que abarca el objetivo, la amplitud de la escena que el objetivo es capaz de proyectar sobre el plano focal. Cuanto menor es la longitud focal de un objetivo, mayor es su ángulo de cobertura. Por ejemplo, un objetivo de 35mm tiene un ángulo de cobertura mayor que uno de 85mm



8

OBJETIVO

En función del ángulo de cobertura, los objetivos se pueden clasificar en:

- Normales. Tienen un ángulo de cobertura en torno a los 45° . Se llaman normales porque este ángulo es similar al de la visión humana.
- Angulares. Su ángulo de cobertura es mayor que el de los objetivos normales. Su campo visual suele estar entre el rango de los 60° a los 90° . Existen objetivos angulares llamados ojos de pez que tienen ángulos de cobertura de hasta 180° .
- Teleobjetivos. Su ángulo de cobertura es menor que el de los objetivos normales. Habitualmente está entre los 28° y 8° , o incluso menor en el caso de grandes teleobjetivos.

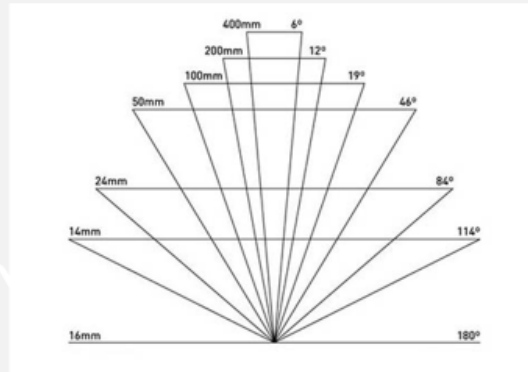

Ángulo de Cobertura de diferentes objetivos para una cámara réflex con sensor full-frame

SENSOR

La función del sensor es transformar la imagen óptica creada por el objetivo en una serie de señales eléctricas que darán lugar a la imagen digital.

El sensor está compuesto por una matriz de millones de diminutas celdas llamadas fotositos. Dentro de cada una de estas celdas se encuentra un fotodiodo, que es un componente electrónico sensible a la luz.

Durante la exposición, cada fotodiodo convierte la energía presente en la luz (fotones), en corriente eléctrica (electrones). De esta forma, los fotositos almacenan una mayor o menor carga eléctrica en función de la intensidad lumínica que reciben.

El valor de carga acumulado por cada fotosito es bastante pequeño, por lo que debe ser amplificado antes de su digitalización. Un amplificador PGA (Programable Gain Amplificador) se encarga de esta función, aumentando la tensión de salida del sensor.

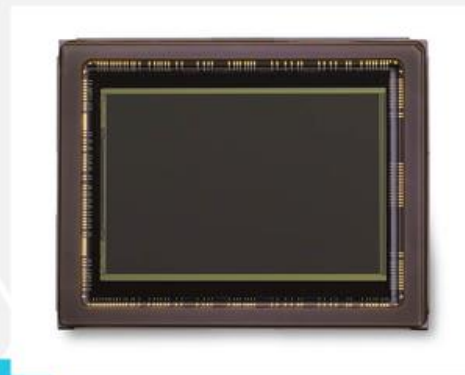

Sensor CMOS de la cámara Nikon D600

SENSOR

El nivel de amplificación depende la sensibilidad ISO seleccionada en la cámara. Cuanto mayor es la sensibilidad ISO, más debe ser amplificada la señal.

Una vez amplificada la señal, un convertidor analógico/digital cuantifica su valor, convirtiéndolo en un número ADU (Analog to Digital Unit). Éste valor indica el nivel de brillo capturado por cada fotosito.

Cuando finaliza la digitalización de la señal, el nivel de brillo de cada fotosito, sus coordenadas en el sensor y una serie de metadatos adjuntos, son almacenados en forma de imagen RAW que es el negativo digital de nuestra fotografía.

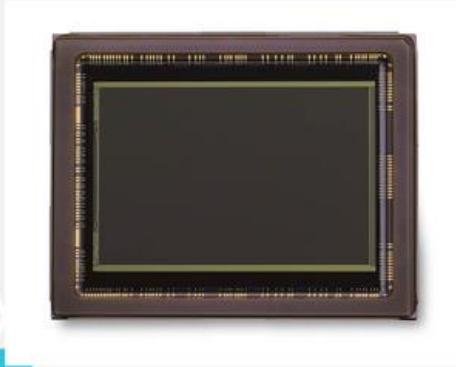

Sensor CMOS de la cámara Nikon D600

11

DIAFRAGMA

El diafragma es un mecanismo situado en el interior del objetivo que se utiliza para graduar la intensidad de luz que llega al sensor. Está formado por un conjunto de laminillas metálicas que se mueven de forma radial para abrir o cerrar un orificio de tamaño ajustable.

El tamaño de la apertura del diafragma se mide utilizando una escala de aperturas relativas. Esta escala utiliza una magnitud llamada número f para clasificar las diferentes aperturas.

La escala de números f es universal y la utilizan todos los fabricantes de cámaras y objetivos:

Escala de números f										
$f/1$	$f/1.4$	$f/2$	$f/2.8$	$f/4$	$f/5.6$	$f/8$	$f/11$	$f/16$	$f/22$	$f/32$

12

OPTURADOR

El obturador es un dispositivo que nos permite controlar el tiempo que va a estar expuesto el sensor a la acción de la luz.

Su función es semejante a la del diafragma: regular la luz que va a alcanzar el sensor. Pero mientras el diafragma controla la intensidad de la luz, el obturador controla el tiempo de exposición.

El obturador más utilizado actualmente se llama obturador de plano focal. Este obturador está situado en el interior de la cámara, justo delante del sensor. Está formado por dos cortinillas, hechas de una aleación ultraligera, cuyo movimiento está controlado por la electrónica de la cámara.

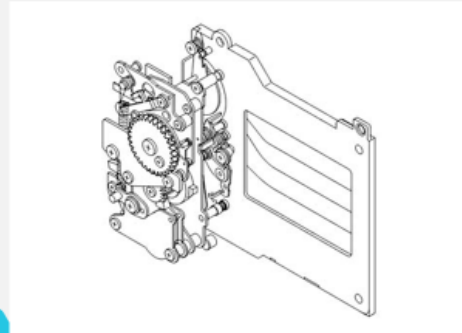

Obturador de plano focal, en el que las cortinillas se desplazan verticalmente

14

OPTURADOR

En el momento del disparo, la primera cortinilla se desplaza de un extremo al otro del sensor, dejando pasar la luz. Una vez transcurrido el tiempo de exposición, la segunda cortinilla se encarga de cubrir la zona de nuevo.

El tiempo que está expuesto el sensor a la acción de la luz se llama velocidad de obturación, y se mide en fracciones de segundo (o en segundos para velocidades de obturación muy lentas)

La escala estándar de velocidades de obturación tiene los siguientes valores:

Escala de velocidades de obturación

1s 1/2s 1/4s 1/8s 1/15s 1/30s 1/60s 1/125s 1/250s 1/500s 1/1000s

Cada paso significa el doble o la mitad de la luz. 1/15 deja pasar el doble de luz que 1/30, y 1/60 deja pasar la cuarta parte de luz que 1/15.

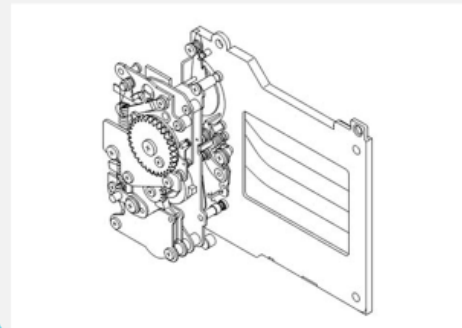

Obturador de plano focal, en el que las cortinillas se desplazan verticalmente

15

PANTALLA

Todas las cámaras digitales tienen una pantalla en su parte posterior. Esta pantalla tiene tres funciones principales

Previsualizar la imagen antes del disparo. Hay muchas cámaras compactas que no disponen de visor, por lo que con ayuda la pantalla se realizan las acciones de encuadrar y enfocar. De la misma forma, cada vez hay más cámaras réflex que permiten previsualizar la imagen antes de la toma con un modo de funcionamiento conocido como Live View

Mostrar las imágenes una vez realizada la fotografía. Gracias a la pantalla podemos revisar las imágenes inmediatamente después del disparo. Esta revisión incluye posibilidades adicionales como hacer zoom sobre alguna parte de la imagen, mostrar avisos de sobreexposición o mostrar el histograma.



A través de la pantalla podemos acceder a los menús de configuración de la cámara

16

PANTALLA

Acceder a los menús que permiten modificar la configuración general de la cámara o los parámetros con los que se van a tomar las fotografías

Las principales características de la pantalla son su tamaño y resolución. El tamaño hace referencia a las dimensiones físicas, y se mide en pulgadas. Los últimos modelos de cámaras (en enero de 2013) incorporan pantallas LCD cuyo tamaño ronda 3". La resolución indica el número de píxeles que puede mostrar la pantalla. Se calcula multiplicando los píxeles de ancho por los de alto. Cuanto mayor es la resolución, mejor se visualizarán las imágenes por la pantalla. Actualmente la resolución de la pantalla de las cámaras réflex se encuentra en torno a un millón de píxeles



A través de la pantalla podemos acceder a los menús de configuración de la cámara

17

PANTALLA

Los Botones y Diales de Control

Los botones y diales de control nos permiten configurar nuestra cámara y los parámetros de la toma fotográfica.

Su número y funciones dependen del fabricante y de la complejidad del equipo. Las cámaras compactas más básicas disponen de pocos botones y diales, por lo que la mayoría de las funciones se controlan a través del menú. En el otro extremo están las cámaras réflex más avanzadas, que disponen de diferentes botones y diales de control para configurar directamente los parámetros de la toma (sin necesidad de acceder al menú de la cámara).



Las cámaras réflex digitales cuentan con un gran número de botones que permiten controlar diferentes funciones

18

PANTALLA

Aunque existe una gran variedad de diales y botones, con diferentes funciones, los más habituales son:

El botón de encendido/apagado

El dial de modo de funcionamiento, que permite seleccionar si la cámara va a trabajar en modo automático, con prioridad de apertura, prioridad de velocidad o manual

El dial principal, que (solo o en combinación con alguno de los botones) permite cambiar valores como la velocidad de obturación, la apertura del diafragma o la sensibilidad ISO

El botón de disparo, que se utiliza para enfocar y realizar la fotografía

El botón de reproducción, que permite visualizar las fotografías realizadas

El botón de acceso a los menús de la cámara.



Las cámaras réflex digitales cuentan con un gran número de botones que permiten controlar diferentes funciones

19



20

ENCUADRE Y COMPOSICIÓN

El encuadre, en fotografía, hace alusión a la porción de la escena que se utilizará para las fotografías o dibujos y pinturas.

El encuadre ejerce una gran influencia en el contenido de la misma y en los mensajes y sensaciones que transmiten.

El encuadre es la porción de escena que decidimos va a entrar en una fotografía en una viñeta en un soporte. Como artistas debemos seleccionar el área que vamos a capturar y de acuerdo al tipo de escena y al tipo de mensaje que se desea transmitir podemos encontrarnos diferentes vías para realizar el encuadre.

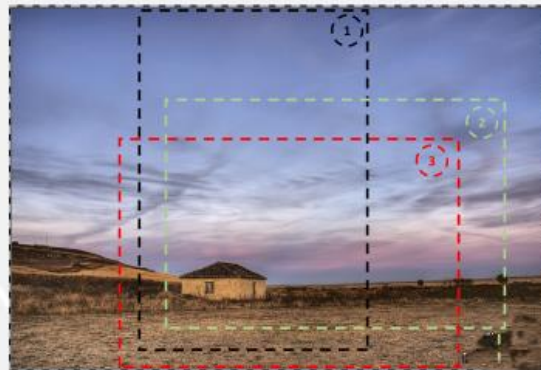

21

ENCUADRE Y COMPOSICIÓN

En el caso de la fotografía debido al formato de las cámaras:

Encuadre horizontal: Es el más común y el más empleado de todos. Quizás por ser el que resulta de tomar la cámara y observando por el visor o por la pantalla.

Este tipo de encuadre sugiere quietud, tranquilidad y suele utilizarse normalmente para paisajes y para retratos de grupo, aunque también es bastante popular en retratos de publicidad donde aplicando el concepto de espacio negativo, se coloca al modelo en un extremo y en el extremo contrario se añade el producto o algún texto.



22

ENCUADRE Y COMPOSICIÓN

Encuadre vertical: No es tan popular como el anterior, pero no deja de ser una excelente alternativa.

Sugiere fuerza y firmeza, y es por excelencia el más apropiado para los retratos, básicamente por el hecho que las personas son más altas que anchas. También se le emplea mucho en publicidad, revistas y moda en general.



23

ENCUADRE Y COMPOSICIÓN

El **encuadre inclinado**: Hay quienes consideran este no es propiamente una forma de encuadre, ya que las fotografías se presentarían de manera horizontal o vertical, sin embargo este encuadre se obtiene inclinando la cámara.

Transmite dinamismo y fuerza. Se emplea bastante en casos de deportes extremos o en escenas donde hay sensación de movimiento y acción.



24

ENCUADRE DE LOS TRES TERCIOS

Esta regla es una de las reglas básicas a la hora de disponer los elementos dentro de tus encuadres. La misma consiste en dividir al encuadre en tres tercios iguales de forma horizontal y vertical. De este modo, en la intersecciones de las líneas quedarán formados 4 puntos imaginarios que son los puntos fuertes de interés dentro de una fotografía. Como podrás darte cuenta, el centro a pesar de ser el lugar obvio en el cual uno ubicaría a un elemento dentro del encuadre, no es uno de los puntos de mayor interés para la vista dentro del encuadre.

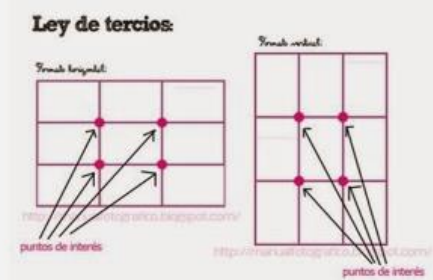

25

ENCUADRE DE LOS TRES TERCIOS



26

LÍNEAS EN LA COMPOSICIÓN

La mirada del observador siempre busca ser guiada a recorrer una imagen: el encuadre y las líneas, explícitas o no, le marcan el camino a recorrer a los ojos al tiempo que refuerzan los mensajes y ayudan a transmitir mejor las sensaciones.



Las líneas verticales dirigen tu mirada de arriba abajo o de abajo arriba. Se asocian a crecimiento, fuerza, rigidez y altura, ya que suelen escapar a nuestro ángulo de visión habitual.

27

LÍNEAS EN LA COMPOSICIÓN



Marcan la dirección habitual de muchos de tus actos cotidianos (leemos en horizontal, por lo menos en este idioma, y sueles mirar más naturalmente en horizontal que en vertical). Solemos asociar las líneas horizontales a tranquilidad, paz y quietud. Puedes usarlas como elemento formal en sí mismo (por ejemplo la imagen de unos escalones, con muchas líneas horizontales repetidas) o para dividir u organizar tu imagen a partir de ellas.

28

LÍNEAS EN LA COMPOSICIÓN



Las líneas curvas son las que más se asocian al movimiento, son fluidas, suaves, sensuales y elegantes, y te permiten 'pasear' la mirada más lentamente por la imagen que las líneas rectas.

29

LÍNEAS EN LA COMPOSICIÓN



Las diagonales son líneas con mucha tensión, tienen mucha fuerza visual y crean interesantísimas perspectivas. Es por ello que las líneas diagonales sean quizá las más atractivas en composición, porque rompen por completo los esquemas de tu mirada, y consecuentemente las hace resaltar más que al resto.

30

TIPOS DE ÁNGULOS

Normal

Este ángulo es aquél en el que la cámara se encuentra paralela al suelo. Nos da la sensación de estabilidad y se ha de hacer siempre a la altura de los ojos.



31

TIPOS DE ÁNGULOS

Picado:

Aquí, la foto se toma a una altura superior a la de los elementos de la escena. Este punto de vista tiende a disminuir el peso visual de los sujetos u objetos fotografiados. Si lo utilizamos en paisajes, podremos conseguir reducir la presencia del fondo.



32

TIPOS DE ÁNGULOS

Contrapicado:

En este caso, ocurre todo lo contrario al picado. Nos encontramos a una altura inferior a la de los elementos de la escena. Con el contrapicado conseguiremos que los objetos o personas bajas cobren altura. Con estos ángulos conseguimos invertir el sentido de las proporciones con unos resultados muy sugerentes. En el caso del retrato de personas, conseguiremos la apariencia de un personaje fuerte o superior.



33

TIPOS DE ÁNGULOS

Nadir:

La cámara se coloca completamente bajo el sujeto, de manera perpendicular al suelo. Aquí conseguimos un efecto más exagerado aún que con el ángulo picado. Conseguimos una perspectiva central, ya que las líneas tienden hacia el centro de la escena.



34

TIPOS DE ÁNGULOS

Cenital:

Colocamos la cámara desde arriba, totalmente perpendicular al suelo. El ángulo cenital es muy usado en producciones cinematográficas o tomas desde helicóptero para grabar extensiones muy amplias. O los mapas por satélite son el ejemplo más representativo de ángulo cenital.



35

TIPOS DE PLANOS

Selección que realiza el fotógrafo o el operador de cámara del espacio en el que se desarrolla la acción.

Los **planos de visión** se clasifican tomando como referencia el cuerpo humano.

ENCUADRES O PLANOS DE VISIÓN

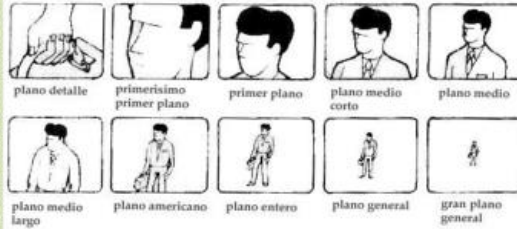

Web planos de visión

Recuperado de: <https://tooscreativos.wordpress.com/encuadres-y-composicion/>

36

TIPOS DE PLANOS

Los planos generales largos (P.G.L.) conceden mayor importancia al espacio escénico, al decorado, que los planos generales cortos (P.G.C.), aunque ambos muestren a los personajes de cuerpo entero.



37

TIPOS DE PLANOS

Los planos cortos (C.), habitualmente, contienen una mayor intensidad visual que los planos largos (L.), generalmente pensados para distanciar, relacionar, o poner en contexto la imagen.



38

ESCORZO



Recuperado de: <http://www.despazio.net/activos/textos/planos-movimientos.pdf>

39

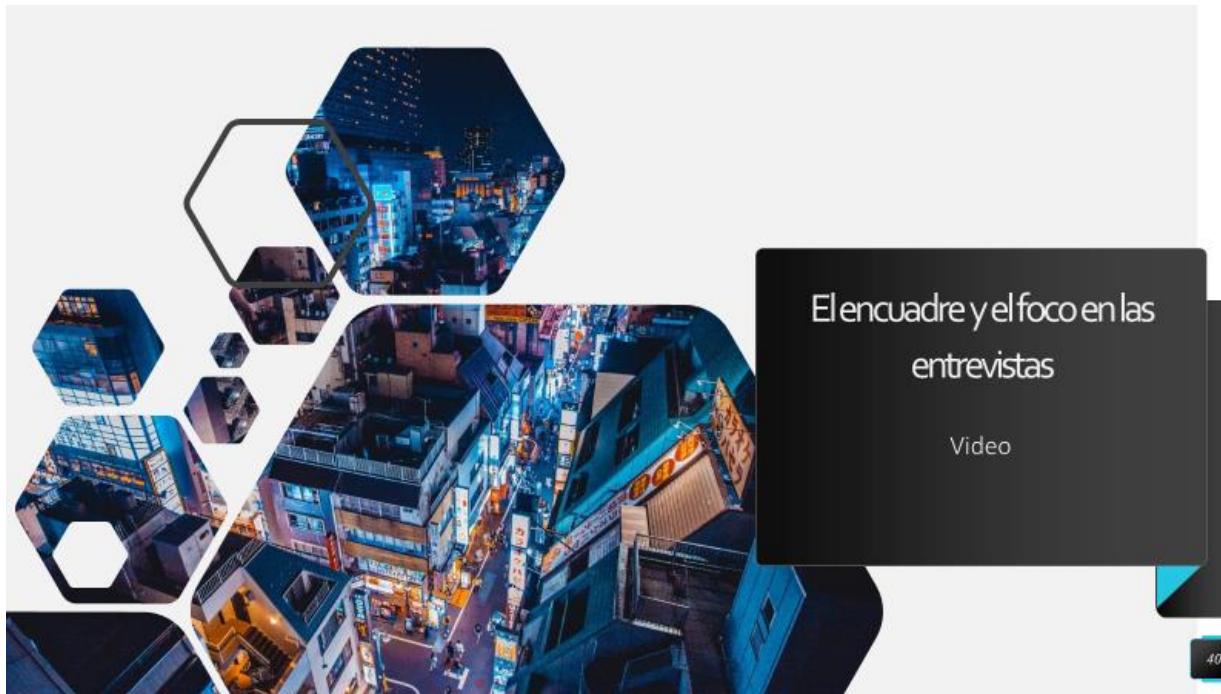

El encuadre y el foco en las entrevistas

Video

40

EL ENCUADRE Y EL FOCO EN LAS ENTREVISTAS

La entrevista es el recurso más recurrente y efectivo a la hora de producir y realizar documentales. A diferencia del Cine, la dirección documental es mucho más objetiva, y esto afecta desde el guión hasta la forma de trabajar en el rodaje. Una gran parte de la documentación encontrada para el proyecto viene dada por los entrevistados y la elección del encuadre y el enfoque en esos planos es primordial.



41

EL ENCUADRE Y EL FOCO EN LAS ENTREVISTAS

El primer paso para preparar una entrevista es la cámara. Normalmente, con una se pueden obtener buenos resultados, apoyándonos en planos recursos y material de archivo. Sin embargo, siempre podemos añadir una segunda cámara y una tercera para tener puntos de vista diferentes y mantener al espectador atento. Incluso, podemos hacer que una cámara parezcan dos con algunas técnicas, como grabar planos detalles de las manos, las ropas o utilizar el zoom.

Lo que hay que tener claro es que nuestra cámara principal será nuestro ángulo más importante y el que debe capturar toda la entrevista a la perfección. Lo demás depende de nuestro presupuesto y el tiempo del que dispongamos.



42

EL ENCUADRE Y EL FOCO EN LAS ENTREVISTAS

El segundo paso es decidir el encuadre. Para esto, lo más eficaz es preguntarse qué pide el proyecto en sí. El plano debe ir en sintonía con el resto del video y decidir cuánta información queremos mostrar, con un plano largo, medio o un primer plano. En una entrevista depende mucho de la persona que habla, si es muy expresiva, si el tema es muy cercano a él o ella y actuar en consecuencia.

Una vez decidido el encuadre, es hora de elegir el enfoque y distancia focal. El objetivo es el que marca la distancia focal, con una distancia focal corta, tendremos un campo de visión bastante amplio. Por el contrario, una distancia focal larga resultará en un campo de visión más estrecho con fondos desenfocados.



43

EL ENCUADRE Y EL FOCO EN LAS ENTREVISTAS

Combinando la distancia focal con el enfoque y la posición del sujeto respecto a la cámara, podemos elegir cómo aparece en el plano. Con la distancia focal larga, nos aseguramos que el sujeto sea el centro de atención, desenfocando el fondo y dando un plano más personal. También le dará un toque más cinematográfico, a diferencia de las distancias focales cortas que aplanan la imagen y dan una visión más general del entorno, juntándolo en el mismo plano.



44

EL ENCUADRE Y EL FOCO EN LAS ENTREVISTAS

Por último, el ángulo de la cámara es el paso final del set para entrevistas. El objetivo es mostrar tanto del sujeto como sea posible, por eso la cámara se sitúa ligeramente hacia un lado, normalmente entre 15 y 45 grados. En este ángulo, el entrevistador se sitúa muy cerca de la cámara para que el sujeto mantenga la interacción cerca del tiro de cámara.

Estas son las bases de cualquier entrevista y si las sigues, la dirección documental será mucho más sencilla de llevar a cabo, consiguiendo buenos resultados con un poco de preparación.



Recuperado de: <https://www.schooltraining.es/blog/ver/925-direccion-documental-el-encuadre-y-el-foco-en-las-entrevistas.html>

45



USO DEL TRÍPODE

Video Y Fotografía

46

DEFINE LA COMPOSICIÓN PRIMERO

No nos engañemos. Manejar un trípode es bastante engorroso comparado con realizar los encuadres con la cámara suelta en las manos.

Hay que buscar un apoyo firme, abrirlo, colocar la cámara sobre la cabeza del trípode, ajustar los controles...

Si una vez que lo tenemos puesto en tierra firme queremos usar un encuadre muy diferente, muchas de las ocasiones nos veremos obligados a coger el trípode y cambiarlo de posición.

Por eso, es preferible que visualices primero el encuadre que deseas para situar luego el trípode y tener que hacer los mínimos ajustes necesarios sobre él.



47

SITUA UNA DE LAS PATAS APUNTANDO HACIA DELANTE

Este es el típico detalle que muchas veces se te escapa si estás haciendo tus primeros pinitos con un trípode.

Si situas las patas del trípode de cualquier forma, cuando quieres situarte para operar con la cámara es bastante probable que te topes con una de las patas que te estorba. Lo menos malo que te puede pasar en ese momento es que muevas el trípode al dar con tu pierna una de las patas.

Trabajar con el trípode es como sentarse a comer a una mesa: hay que vigilar donde están las patas para poder comer cómodo y que no nos estén estorbando durante la comida.

Así que ya lo sabes. Sitúa una de las patas apuntando hacia delante y así te asegurarás de disponer del espacio necesario para poder trabajar de forma cómoda.



48

MANTÉN LA BARRA CENTRAL COMPLETAMENTE VERTICAL

La fórmula que rige la estabilidad de tu trípode es la Ley de la Gravedad.

Cuanto más vertical se encuentre la barra, más centrado se encontrará el vector de fuerza que apunta al suelo y más estable estará el trípode.

Para ver si tienes el trípode completamente vertical, muchos de los trípodes cuentan con una burbuja que te indica su posición. Puedes ayudarte de la burbuja para ver si lo tienes bien colocado, sobre todo cuando la superficie del suelo sea irregular.

Recuperado de: <https://www.dzoom.org.es/6-consejos-para-usar-tu-tripode-de-forma-eficiente/>



49



MICRÓFONO DE SOLAPA

Video Y Sonido

50

¿POR QUÉ USAR MICRÓFONOS DE SOLAPA?

La principal ventaja de los micrófonos de solapa es que se pueden colocar muy cerca de la fuente de sonido (la boca de la persona que habla o un instrumento de música) y se pueden disimular bien en la ropa si no quieres que aparezcan en la escena.

La mayoría de los micrófonos de solapa son omnidireccionales: recogen el sonido con la misma eficiencia desde todas las direcciones.



51

¿POR QUÉ USAR MICRÓFONOS DE SOLAPA?

Pero su sensibilidad no es muy alta, están pensados para recoger la voz de la persona (o si se trata de un instrumento musical) a la vez que aíslan cualquier otro sonido ambiente que tengamos alrededor.

Esa característica (atenuar o eliminar el sonido ambiente) ya supone una gran diferencia, un salto de calidad brutal, con respecto a grabar directamente con los micrófonos internos de la cámara.



52

MICRÓFONOS DE SOLAPA RECOMENDADOS

Criterios para elegir estos micrófonos de solapa:

Calidad de sonido razonable

Estos micrófonos ofrecen una buena respuesta sobre todo en el rango de la voz humana. La calidad final del audio es correcta para cualquier tipo de uso (voz), incluyendo proyectos profesionales. En muchísimos casos la calidad va a depender más de la situación y de que sepamos usar correctamente el equipo de audio.

Compatibilidad con diferentes dispositivos

Lo que nos interesa es que el micrófono sea compatible con una cámara que tenga entrada para micrófono externo, con una grabadora digital y con un teléfono móvil (o tablet, o un ordenador). De esta forma tendremos más flexibilidad para usar la configuración más adecuada dependiendo de la situación.



53

MICRÓFONOS DE SOLAPA RECOMENDADOS

Shure es una de las marcas más conocidas del sector y tiene esta línea Motiv (MV) de micrófonos de gama media. El MVL (lavalier) es un micrófono de condensador que ofrece muy buena calidad de sonido.

Buena calidad de sonido para voz

Micrófono de condensador, pero de tipo electret (el condensador va polarizado de fábrica y no necesita alimentación externa)

No necesita pilas o batería externa

Buena relación calidad precio

Puntos menos positivos:

Recuperado de: <https://quecamarareflex.com/microfonos-de-solapa-lavalier-recomendados-para-video-youtube/>



54

